

**Le guide parfois trop court, mais souvent trop
long, de la**

Mythologie grecque des Constellations

**Version 1.2
Novembre 2019**

Tituan ALLAIN

Sommaire

Préambule	<i>p. 1</i>	Quelques explications	<i>p. 4</i>
Sources	<i>p. 3</i>		

Constellations

Aigle	<i>p. 6</i>	Cygne	<i>p. 16</i>
Andromède	<i>p. 6</i>	Dauphin	<i>p. 16</i>
Autel	<i>p. 7</i>	Dorade*	<i>p. 17</i>
Balance	<i>p. 7</i>	Dragon	<i>p. 17</i>
Baleine	<i>p. 8</i>	Eridan	<i>p. 18</i>
Bélier	<i>p. 8</i>	Ecu*	<i>p. 18</i>
Boussole*	<i>p. 8</i>	Flèche	<i>p. 19</i>
Bouvier	<i>p. 9</i>	Fourneau*	<i>p. 19</i>
Burin*	<i>p. 9</i>	Gémeaux	<i>p. 19</i>
Caméléon*	<i>p. 9</i>	Girafe*	<i>p. 20</i>
Cancer	<i>p. 10</i>	Grand Chien	<i>p. 20</i>
Capricorne	<i>p. 10</i>	Grande Ourse	<i>p. 21</i>
Carène*	<i>p. 10</i>	Grue*	<i>p. 21</i>
Cassiopée	<i>p. 11</i>	Hercule	<i>p. 22</i>
Centaure	<i>p. 11</i>	Horloge*	<i>p. 22</i>
Céphée	<i>p. 12</i>	Hydre Femelle	<i>p. 23</i>
Chevelure de Bérénice*	<i>p. 12</i>	Hydre Mâle*	<i>p. 23</i>
Chiens de Chasse*	<i>p. 12</i>	Indien*	<i>p. 23</i>
Cocher	<i>p. 12</i>	Lézard*	<i>p. 23</i>
Colombe*	<i>p. 13</i>	Licorne*	<i>p. 24</i>
Compas*	<i>p. 13</i>	Lièvre	<i>p. 24</i>
Corbeau	<i>p. 14</i>	Lion	<i>p. 24</i>
Coupe	<i>p. 14</i>	Loup	<i>p. 24</i>
Couronne Australe	<i>p. 14</i>	Lynx*	<i>p. 25</i>
Couronne Boréale	<i>p. 15</i>	Lyre	<i>p. 25</i>
Croix du Sud*	<i>p. 15</i>	Machine Pneumatique*	<i>p. 26</i>

Microscope*	<i>p. 26</i>	Poissons	<i>p. 32</i>
Mouche*	<i>p. 26</i>	Poupe*	<i>p. 32</i>
Navire Argo**	<i>p. 26</i>	Règle*	<i>p. 32</i>
Octant*	<i>p. 26</i>	Réticule*	<i>p. 32</i>
Oiseau de Paradis*	<i>p. 27</i>	Sagittaire	<i>p. 33</i>
Ophiuchus	<i>p. 27</i>	Scorpion	<i>p. 33</i>
Orion	<i>p. 28</i>	Sculpteur*	<i>p. 33</i>
Paon*	<i>p. 28</i>	Serpent	<i>p. 34</i>
Pégase	<i>p. 29</i>	Sextant*	<i>p. 34</i>
Peintre*	<i>p. 29</i>	Table*	<i>p. 34</i>
Persée	<i>p. 29</i>	Taureau	<i>p. 34</i>
Petit Cheval	<i>p. 30</i>	Télescope*	<i>p. 35</i>
Petit Chien	<i>p. 30</i>	Toucan*	<i>p. 35</i>
Petit Lion*	<i>p. 31</i>	Triangle	<i>p. 35</i>
Petit Renard*	<i>p. 31</i>	Triangle Austral*	<i>p. 36</i>
Petite Ourse	<i>p. 31</i>	Verseau	<i>p. 36</i>
Phénix*	<i>p. 31</i>	Vierge	<i>p. 36</i>
Poisson Austral	<i>p. 31</i>	Voiles*	<i>p. 37</i>
Poisson Volant*	<i>p. 32</i>		

* Ces constellations ne proviennent pas de la mythologie grecque

** Le **Navire Argo** , constellation grecque, a été subdivisée en les constellations de la **Poupe**, de la **Carène**, des **Voiles** et de la **Boussole** au XVIIIe siècle par l'abbé Lacaille.

Autres ensembles d'étoiles

Hyades	<i>p. 38</i>	Voie Lactée	<i>p. 39</i>
Pléiades	<i>p. 38</i>	Voûte Céleste	<i>p. 39</i>

Préambule

S'il est une chose que tout le monde apprécie, c'est de contempler la voûte céleste dans un lieu dégagé, à la mer, ou loin des villes. Si peu de personnes gardent aujourd'hui cette chance de pouvoir admirer la Voie Lactée, les constellations peu brillantes et toutes les beautés que nous offre le ciel, tout le monde pouvait accéder à ce spectacle il y a seulement un siècle ou deux. N'oublions pas que la splendeur du ciel ne peut appartenir à personne.

Cette fascination pour les étoiles ne surprend pas. Toutes les civilisations portent les traces de réflexions sur le cosmos et ses significations. Qui regarde le ciel d'une nuit d'été s'interroge sur lui-même. Que sont ces astres ? D'où viennent-ils ? Sont-ils aussi loin qu'ils y paraissent ou bien tout proches ? Ont-ils un sens caché ? Pourquoi certaines régions du ciel en sont couvertes et d'autres moins ?

La science nous offre la possibilité de comprendre une partie des lois qui régissent ces corps stellaires, mais elle reste aujourd'hui incapable d'expliquer la plupart des questions sur le mystère de notre place, ici, sur Terre, logés dans un univers qu'on pense comprendre partiellement.

A défaut d'inventer la clé de cette énigme, je vous propose de laisser vos questions en suspens, et de voyager un peu dans le temps, à l'époque de la Grèce Antique, où le ciel étoilé renfermait un sens divin, et des histoires inépuisables de Dieux, de Rois, de Titans et de Monstres. Un spectacle aussi majestueux que la voûte céleste mérite bien des contes grandioses.

La mythologie grecque, comme on la nomme aujourd'hui, ne s'apprenait pas à l'école ou dans les livres, mais s'écoutait, se chantait et se transmettait à l'oral, grâce aux aèdes qui connaissaient par cœur des milliers de vers de poésie lyrique à propos du monde. Une infime partie de ces récits fut mise à l'écrit très tardivement et continue d'évoluer depuis plus de deux mille ans au grès des ajouts, des oublis et du travail des archéologues et des historiens.

Ce guide sur la mythologie des constellations ne se positionne pas en tant que référence absolue dans le domaine. L'auteur n'est ni un spécialiste de la Grèce Antique, ni un expert de l'histoire des mythes. De plus, les mythes grecs se chevauchent et entrent en contradiction les uns avec les autres rendant impossible l'écriture d'un récit unique et exhaustif. Ce guide a pour seule vocation celle de conter le ciel plutôt que de le montrer. A chaque constellation correspond un petit récit fondé sur un travail de recherche sur les constellations et la mythologie antique grecque. Les histoires sont courtes, pour être plus accessibles à l'écoute, mais suffisamment étoffées pour en garder le sens mythique. Le lecteur curieux saura retrouver, sur internet ou dans ses livres, des versions amplement plus détaillées des mythes évoqués : *L'Illiade*, *L'Odyssée*, *La Toison d'Or*, *Les Douze Travaux d'Héraclès*...

Certaines constellations furent introduites récemment, beaucoup pendant les Grandes Découvertes. Bien qu'elles ne résultent pas de la mythologie Grecque, il reste parfois possible de les lier à certains de ses mythes ce qui est fait dans ce guide.

Ainsi, ces quelques récits permettront, je l'espère, en compagnie d'une carte du ciel et d'amis, de s'oublier quelques temps pour imaginer les constellations et entrevoir notre monde tel que le concevaient les grecs trois mille ans plus tôt.

*Merci aux membres de l'**Astroclub de la Girafe** pour le partage de leur passion depuis des années.*

Sources

La liste des sources n'est pas exhaustive, surtout concernant les sites internet. Les plus importantes sont néanmoins indiquées. De même, ce guide ne contient pas l'intégralité des informations de ces références pour des raisons de clarté et de concision. Le but de ce guide n'est de toute façon pas de lister toutes les informations connues à propos de la mythologie.

Œuvres littéraires :

L'Odyssée, Homère

L'Iliade, Homère

Les Métamorphoses, Ovide

De l'Astronomie, Hyginus

Site internet :

Un site sur la mythologie en générale, qu'elle soit grecque, nordique ou autre
<https://mythologica.fr>, consulté en Juin 2018

Quelques sites d'astrams ayant réalisé un travail similaire :

Un site avec des explications concises sur la mythologie des constellations
<http://cosmbranche.free.fr/MythesConstellations.htm> consulté en Juin 2018

Un site avec des récits courts, ponctués d'images et de quelques blagues
<http://www.petit-atlas-du-ciel-profond.com/index.php/mytho/mythologie> consulté en Juin 2018

Un site avec de très nombreuses informations sur les constellations :
<http://www.cosmovisions.com/constellations.htm> consulté en Juin 2018

Quelques explications

Tout au long de ce guide, vous trouverez des arbres généalogiques pour vous aider à situer les nombreux personnages mythiques. Voici la légende qui leur est associée.

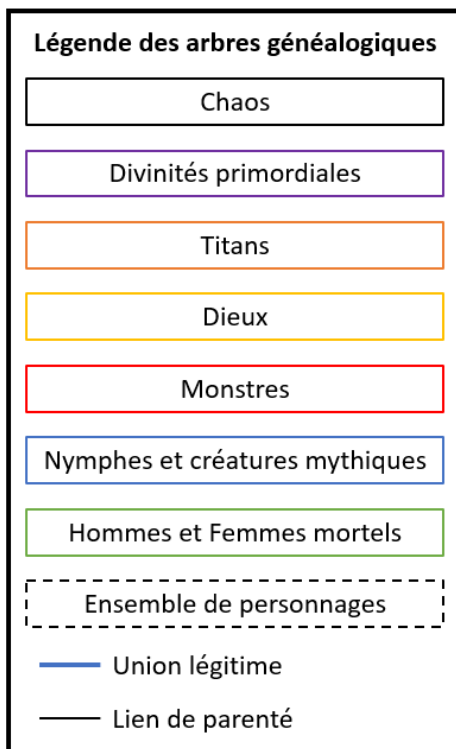

Contexte mythologique :

Soyons bref, mais contextualisons la mythologie grecque. A l'origine de l'Univers, il y a Chaos qui précède tous les êtres, même les Dieux de l'Olympe. Chaos donne naissance aux divinités primordiales comme Gaïa – la Terre –, Éros – l'Amour – ou encore Tartare. Gaïa engendre ensuite Ouranos – le Ciel – toute seule. Ouranos prend le pouvoir dans l'Univers.

Puis, la Terre et le Ciel mettent au monde les Titans dont Cronos et Rhéa. Cependant, Ouranos enferme ses enfants dans le Tartare craignant leur rébellion. Gaïa ne supporte pas de voir sa descendance ainsi maltraitée et aide les Titans, menés par Cronos à renverser Ouranos. Cronos prend alors le pouvoir avec son épouse Rhéa avec qui il engendre les Dieux de l'Olympe : Zeus, Héra, Poséidon... Cependant Cronos subit le même sort que son père, se faisant supplanter par Zeus.

Vainqueur de la Titanomachie, la guerre entre les Titans et les Olympiens, Zeus impose son autorité sur le monde. La vie des hommes et femmes sur Terre change alors du tout au tout. Auparavant, Dieux et mortels se mêlaient, la nourriture sur Terre était abondante, si bien que le vice et la perfidie n'avaient pas de raison d'être. Néanmoins Zeus, en tant que Dieu-tout-puissant, se place au-dessus des hommes, des femmes et autres créatures. Le monde se métamorphose, les guerres apparaissent, la tromperie et le crime avec elles.

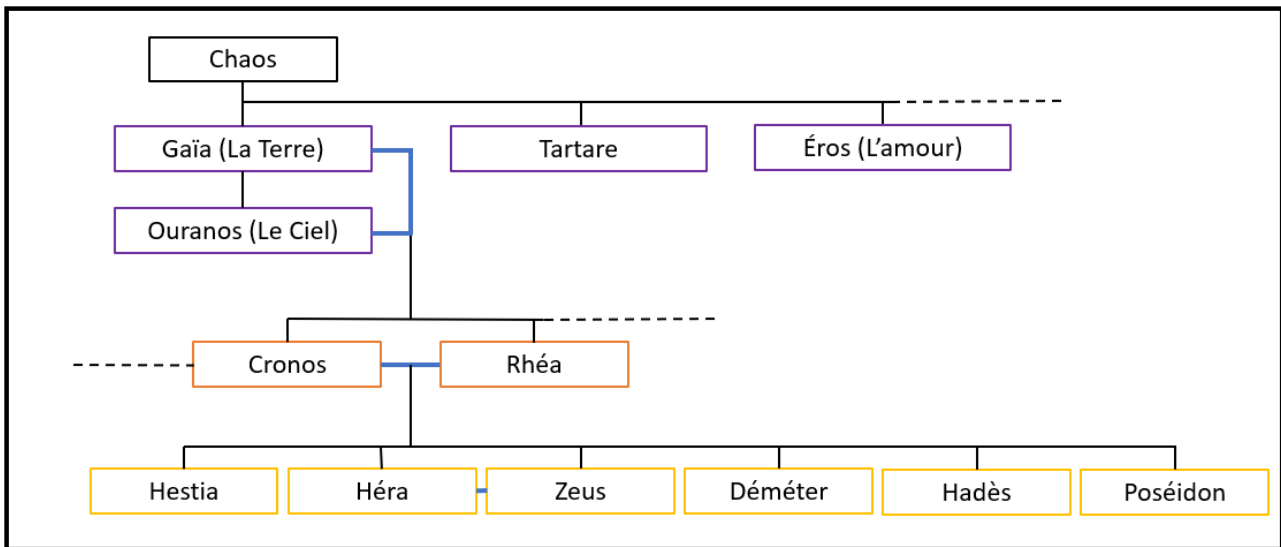

C'est dans ce contexte que se fondent les mythes évoqués dans la suite de ce guide. Les Dieux de l'Olympe sont tantôt craints, tantôt ovationnés. Avant un évènement incertain, une guerre, un voyage ou même une naissance, on procède à des sacrifices pour un ou plusieurs Dieux. De même, on consulte les Oracles et Devins pour se renseigner sur son destin. Beaucoup de mortels cherchent à échapper aux prophéties néfastes qu'on leur conte, mais nul n'en réchappe.

Toute cette attention pour Zeus et ses confrères n'a rien d'étonnante car ils interagissent énormément avec les hommes et femmes de la Terre. Les navigateurs guettent les présages des Dieux avant leur départ : par exemple, voir un Aigle, symbole de Zeus, avant de prendre la mer indique une protection divine. Tantôt tutélaires, tantôt vengeurs, les Dieux utilisent leurs pouvoirs pour s'immiscer dans les guerres comme à Troie, véritable conflit ouvert entre eux.

Toutefois, les Olympiens subissent de nombreuses épreuves comme leurs aïeux. Par exemple, Typhon, le plus terrible des monstres, si grand qu'il peut toucher les étoiles, parvient à terrasser Zeus. Néanmoins, Zeus, réussit à prendre sa revanche et reconquérir son trône avec l'aide d'autres divinités. Parfois, certains héros grecs portent même assistance aux Dieux comme Héraclès – Hercule pour les romains – contre les Géants lors de la Gigantomachie.

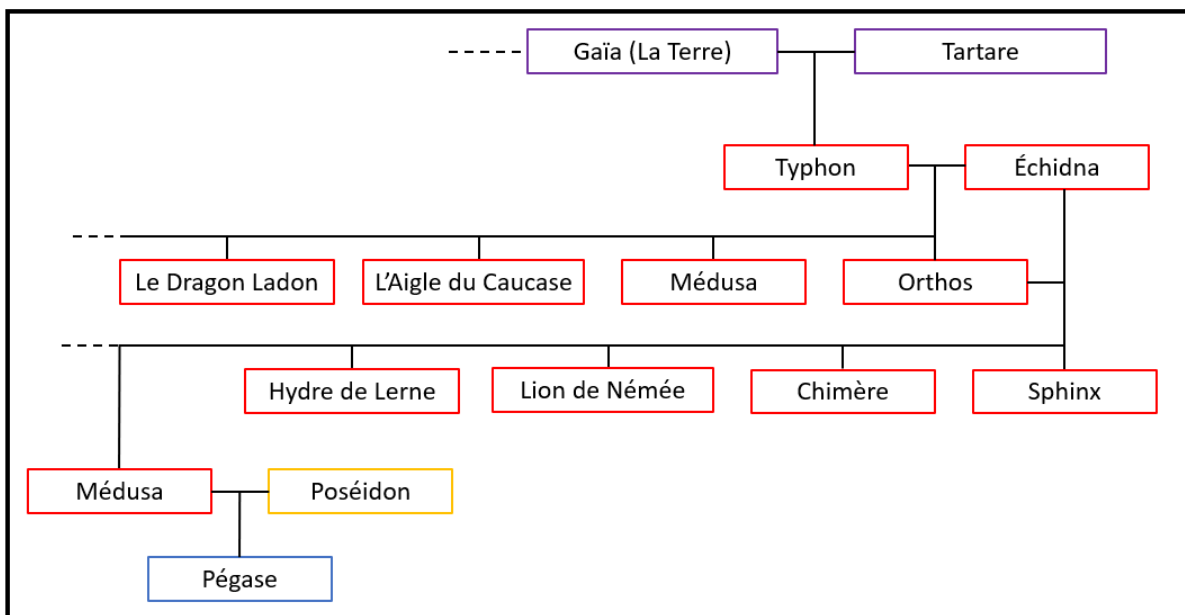

Constellations

Aigle : *Aquila*

L'**Aigle** est un animal très important dans la mythologie grecque. Zeus se transforme en aigle pour enlever son amant Ganymède, le **Verseau**, le plus beau des mortels. Dans le ciel, l'**Aigle** se lève suivi du **Verseau** comme s'il l'emmenait avec lui.

Voir **Verseau**.

Une autre légende relie l'**Aigle** avec le **Cygne**, son voisin dans le ciel.

Voir **Cygne**.

En outre, l'**Aigle** du Caucase est l'oiseau qui, chaque jour, dévore le foie du titan Prométhée, enchaîné à un rocher du mont Caucase. Zeus lui inflige ce châtement à perpétuité pour l'avoir trahi en volant le feu de l'Olympe pour l'offrir aux hommes, démunis d'armes naturelles comme les griffes d'un lion ou les épines d'un hérisson. Zeus finit par lever la condamnation du titan en échange de l'immortalité du **Centaure** Chiron – voir **Centaure** –. Il laisse Héraclès abattre l'**Aigle** d'une **Flèche** que l'on remarque aux côtés de l'**Aigle** dans le ciel. Le héros retire les chaînes de Prométhée mais Zeus oblige le Titan à toujours porter un anneau orné d'une pierre du Caucase, symbole de son châtement passé.

Étoile notable :

- **Altair**, très brillante, qui fait partie du **Triangle d'Été** avec **Deneb du Cygne** et **Véga de la Lyre**.

Andromède : *Andromeda*

Andromède est la fille du roi et de la reine d'Éthiopie **Céphée** et **Cassiopée** dont les constellations sont situées juste à côté. L'orgueilleuse **Cassiopée** provoque le Dieu Poséidon en clamant que la beauté de sa fille **Andromède** égale celle des Néréides, les nymphes de Poséidon*. Furieux, le Dieu décide d'envoyer Céto, le monstre marin représenté par la constellation de la **Baleine**, ravager le royaume d'Éthiopie. **Céphée** consulte alors

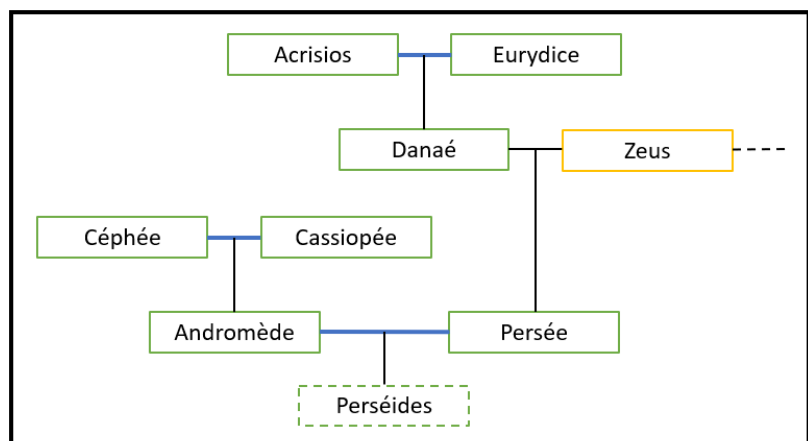

l'Oracle pour savoir comment calmer la colère de Poséidon. Pour sauver son royaume, il n'a d'autre choix que d'offrir sa fille **Andromède** au monstre marin et on enchaîne la princesse, nue, à un rocher sur la côte.

C'est alors que le héros **Persée**, revenant vainqueur de son combat contre la Gorgone Médusa, l'aperçoit à la merci de Céto et en tombe follement amoureux. Il tue le monstre marin et épouse **Andromède**. Ils auront ensemble une descendance fructueuse qu'on appelle les **Perséides** et qui donne son nom à la pluie d'étoiles filantes visible chaque année de la mi-juillet à la mi-août et qui semble provenir des alentours de la constellation de **Persée**.

* Poséidon possède cinquante nymphes à la beauté légendaire qui le suivent appelées les Néréides. L'une d'entre-elles n'est autre que sa femme Amphitrite.

Autel : Ara

L'**Autel** est le monument sacré sur lequel s'effectuent les sacrifices pour les Dieux. On offre à une ou plusieurs divinité une offrande pour se placer sous leur protection, obtenir leurs faveurs ou les remercier.

La tradition viendrait de l'**Autel** sur lequel les Dieux de l'Olympe auraient sacré leur union face aux Titans avant la Titanomachie.

Balance : Libra

De nombreuses interprétations existent autour de la **Balance**. Elle fut officialisée lors de la réforme du calendrier Julien en 46 av. JC et remplaça les pinces du **Scorpion**. Elle figure parmi les douze signes du Zodiaque et se situait à l'époque sur le point d'équinoxe d'automne*, symbolisant le parfait équilibre entre le jour et la nuit.

Dans la mythologie grecque, lors de la guerre de Troie, Zeus pèse le destin de Hector et Achille pour savoir lequel des deux vaincra l'autre. La **Balance** fait pencher le destin d'Hector vers la mort et Achille gagne le combat.

Astrée, déesse de la Justice représentée par la constellation de la **Vierge** située juste au-dessus de la constellation de la **Balance** est également munie d'une **Balance** symbolisant la justice. Voir **Vierge**.

* On appelle points d'équinoxe les deux points correspondant sur la voûte céleste à la droite d'équinoxe, la droite d'équinoxe étant l'intersection entre le plan de l'écliptique, celui de l'orbite de la Terre autour du Soleil, avec le plan de l'équateur, celui de l'orbite de la Terre sur elle-même.

Baleine : *Cetus*

La **Baleine** représente le monstre marin Céto envoyé par Poséidon pour se venger de **Cassiopée**.

Voir **Andromède**.

Bélier : *Aries*

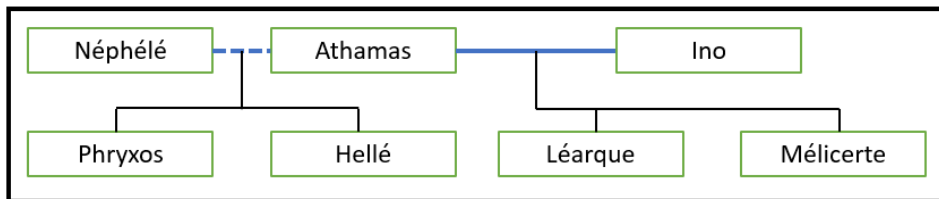

La constellation du **Bélier** est celle de Chrysaomallos, le fameux **Bélier** ailé à la toison d'or et aux cornes d'or. Il est le fils de Poséidon et de la princesse Théophane que le Dieu de la Mer a transformée en brebis.

L'histoire du **Bélier** commence réellement avec deux enfants Phrixos et Hellé, fils et fille d'Athamas et Néphélé, le roi et la reine d'Orchomène. Le roi tombe amoureux d'Ino et congédie sa femme, et mère de ses deux enfants. Il obtient ensuite deux nouveaux bambins avec Ino. La nouvelle reine décide de faire tuer Phrixos et Hellé pour que ses propres enfants héritent du royaume. A ces fins, elle met en place une stratégie sournoise. Elle convint d'abord les femmes du royaume de cuire les semences de blé ce qui pousse le royaume à la famine. Puis, elle soudoie l'oracle pour qu'il demande au roi le sacrifice de ses deux descendants Phrixos et Hellé pour que repousse le blé des champs.

Zeus envoie le **Bélier** sauver les enfants de la mort. L'animal prend les deux enfants sur son dos puis s'envole au-dessus de la mer mais Hellé tombe et se noie, laissant son frère Phrixos seul. Il se réfugie dans le royaume de Colchide où il sacrifie le **Bélier** à Zeus et offre sa toison au roi Éétés. La suite de l'histoire constitue le mythe de Jason et la Toison d'Or.

Boussole : *Pyxis*

La **Boussole** n'est pas une constellation grecque mais contemporaine, introduite par le français Louis de Lacaille. Il divisa le **Navire Argo** en plusieurs constellations : les **Voiles**, la **Carène**, la **Poupe** et la **Boussole**. On ne sait toutefois pas si la **Boussole** était originellement dans la **Navire Argo** ou s'il s'agit d'un ajout. Notez qu'en Europe l'invention de la **Boussole** fut très tardive, vers la fin du Moyen-Âge. En Chine par contre, elle fut inventée vers le début de notre ère.

Bouvier : *Bootes*

De très nombreuses interprétations existent concernant la constellation du **Bouvier**.

Dans *L'Odyssée* d'Homère, le **Bouvier** est un fidèle serviteur d'Ulysse qui l'aide à récupérer sa place de roi après vingt années d'absence, face aux nombreux prétendants qui convoitent le trône d'Ithaque.

Selon une autre interprétation, le **Bouvier** représente Icarios, à ne pas confondre avec Icare. Icarios cultive la terre à Athènes. Un jour, le Dieu Dionysos se présente à sa porte sans dévoiler son identité. Dionysos peine à s'établir en tant que divinité de l'Olympe, mais le paysan se montre très hospitalier à son égard. En récompense, le Dieu lui enseigne le secret pour cultiver la vigne et faire du vin mais lui recommande de ne pas partager ce trésor. Par malheur, Icarios fait goûter son vin à des bergers qui, ivres, se pensent empoisonnés et le tuent. Érigone, sa fille, apprend la mort de son père par les aboiements de son chien Méra. De chagrin, elle se suicide et Méra meurt à ses côtés. Tous les trois sont alors placés dans le ciel par Zeus dans la constellation du **Bouvier**, de la **Vierge** et du **Petit Chien** et les habitants d'Athènes subissent la colère de Dionysos.

D'autres voient en le **Bouvier**, l'inventeur de la charrue Philomélos, fils de la déesse de l'agriculture Déméter. Les sept bœufs que constituent la **Grande Ourse** tirent la charrue.

Enfin certains considèrent que le **Bouvier** représente Arcas, fils de Zeus et Callisto. Voir **Grande Ourse**.

Étoile remarquable :

- **Arcturus**, très brillante.
-

Burin : *Caelum*

Le **Burin** fut introduit au XVIIIe siècle par l'abbé Lacaille. C'est l'outil du **Sculpteur**, situé juste à côté.

Caméléon : *Chamaeleon*

C'est l'allemand Johannes Bayer qui, au XVIIe siècle, plaça le **Caméléon** dans le ciel Austral. Cet animal exotique ne trouve pas sa place dans la mythologie grecque mais on comprend qu'il ait pu intriguer les occidentaux à l'époque.

Cancer : *Cancer*

Le **Cancer** est un crabe envoyé par Héra lors du combat entre Héraclès, représenté par la constellation d'**Hercule** et l'**Hydre** qui constitue son deuxième travail. Il pince Héraclès pendant son combat qui, agacé, le tue. Selon les versions, le crabe est soit de petite taille et inoffensif, soit de très grande taille.

Voir **Hydre Femelle**.

Capricorne : *Capricornus*

L'origine du **Capricorne** comprend deux théories.

La principale théorie voit en la constellation du **Capricorne** la chèvre Amalthée qui nourrit Zeus dans son enfance. Zeus naît des titans Cronos et Rhéa. La prophétie ayant annoncé à Cronos, que l'un de ses enfants le détrônerai, Cronos avale tous les enfants de son épouse Rhéa : Poséidon, Déméter, Héra... Furieuse, lorsqu'elle met au monde Zeus, Rhéa cache son fils et donne à Cronos une pierre recouverte d'un linge dont le Titan ne fait qu'une bouchée. Elle confie la garde et l'éducation de son fils à la chèvre Amalthée et aux **Hyades**. L'animal nourrit alors Zeus de son lait et de miel avec l'aide des abeilles. En outre, l'une des cornes d'Amalthée regorge inépuisiblement des mets les plus doux, c'est la corne d'abondance. Une fois plus âgé, Zeus libère ses frères et sœurs avalés, s'engage alors la guerre entre les Dieux et les Titans : la Titanomachie. Zeus, victorieux, prend le pouvoir et élève Amalthée aux cieux sous la forme de la constellation du **Capricorne**.

La seconde théorie, moins présente, considère le **Capricorne** comme le premier Égipan, tantôt mi-homme mi-chèvre, tantôt mi-chèvre mi-poisson. Le premier Egipan aurait pour père le Dieu Pan.

Carène : *Carina*

La **Carène** résulte de la division de **Navire Argo** en plusieurs constellations par l'abbé Louis de Lacaille au XVIIIe siècle. La **Carène** est la coque du navire. La mythologie grecque regorge de mythes marins avec des bateaux. On y retrouve par exemple un questionnement philosophique sur la coque du bateau de Thésée avec lequel il s'en va combattre le minotaure. A son retour, les habitants d'Athènes décident de préserver son navire, symbole de la grandeur du héros. Chaque planche usée est soigneusement remplacée si bien qu'au bout de plusieurs décennies, le bateau ne contient plus aucune de ses planches d'origine. La question est alors la suivante : le navire, constitué de nouvelles planches est-il toujours le bateau de Thésée ou bien un autre bateau ?

Étoile notable :

- **Canopus**, la deuxième étoile la plus brillante de la nuit après **Sirius**.

Cassiopée : *Cassiopeia*

Cassiopée est reine d'Éthiopie, l'épouse de **Céphée** et la mère d'**Andromède**.
Voir **Andromède**.

Centaure : *Centaurus*

Le **Centaure** est une créature mi-homme mi-cheval. L'immense majorité des centaures sont les fils du mortel Ixion, répudié par les Dieux. Toutefois, la constellation représente le **Centaure** Chiron, qui lui est né du Titan Cronos et de la nymphe Philyra et est par conséquent immortel. Pour ne pas éveiller les soupçons de son épouse Rhéa, Cronos s'unit à la nymphe en prenant l'aspect d'un cheval, d'où la nature de leur fils.

Contrairement aux autres centaures, presque barbares, Chiron se distingue par son éducation et sa sagesse. Il instruit d'illustres héros grecs comme Jason, Achille et Asclépios – voir **Ophiuchus** –.

Lors de la guerre entre Héraclès et les centaures, bien qu'allié du héros grec, Chiron est piqué par une des flèches d'Héraclès. Une autre version du mythe dit que Chiron se fait piquer par la flèche par mégarde lorsque Héraclès lui rend visite. Or les pointes des flèches furent imprégnées du sang de l'Hydre – voir **Hydre Femelle** –, un puissant poison incurable. Immortel mais condamné à souffrir à vie, Chiron décide de céder son immortalité en échange de la libération de Prométhée.

On représente souvent le **Centaure** transperçant le **Loup** de sa lance mais le sens mythologique de ce combat n'est pas connu.

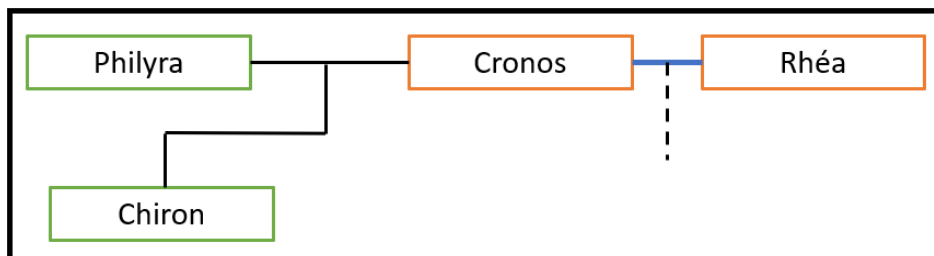

Étoiles remarquables :

- **Alpha du Centaure**, c'est le système stellaire le plus proche du notre, il est composé des trois étoiles : **A**, **B** et **C (Proxima)**. **Proxima** est la moins brillante des trois mais est l'étoile la plus proche du Soleil, distante de 4,2 années-lumière.
- **Adar** (ou **Agéna**), une étoile très brillante du ciel.
- **Omega du Centaure**, il ne s'agit pas d'une étoile contrairement à ce que l'on pensait avant que William Herschel ne découvre qu'il s'agit en réalité d'un amas globulaire, certainement le plus beau de tout le ciel.

Céphée : *Cepheus*

Céphée est roi d'Éthiopie, l'époux de **Cassiopée** et le père d'**Andromède**.
Voir **Andromède**.

Chevelure de Bérénice : *Coma Berenices*

La **Chevelure de Bérénice** n'appartient pas à la mythologie grecque et rend compte d'un fait historique du III^e siècle avant J.C., en Égypte. Bérénice II, reine d'Égypte, promet aux Dieux de sacrifier sa chevelure si son mari le roi Ptolémée III, parti durant l'une des guerres de Syrie, revient vivant et victorieux de sa campagne militaire. La légende raconte que la reine place sa chevelure dans un temple mais qu'elle disparaît le lendemain matin. L'astronome Conon de Samos désigne alors la constellation de la **Chevelure de Bérénice**, expliquant que pendant la nuit, Aphrodite, déesse de l'amour, a positionné la chevelure de la reine dans le ciel.

Chiens de Chasse : *Canes Venatici*

Cette constellation ne fut inventée qu'au XVII^e siècle par Johannes Hevelius et ne fait donc pas partie de la mythologie grecque. Elle représente les deux chiens de chasses du **Bouvier**.

Cocher : *Auriga*

Selon certains, le **Cocher** est Erichthonios, le quatrième roi d'Athènes dans la mythologie. Sa vie débute mal. Poséidon, Dieu de la mer et rival d'Athéna, décide de tendre un piège à la déesse. Piège dans lequel Héphaïstos, Dieu du feu sur Terre et de la métallurgie, tente de la violer. Cependant, il échoue et il féconde accidentellement Gaïa, la Terre, ce qui donne naissance à Erichthonios, le **Cocher**, un

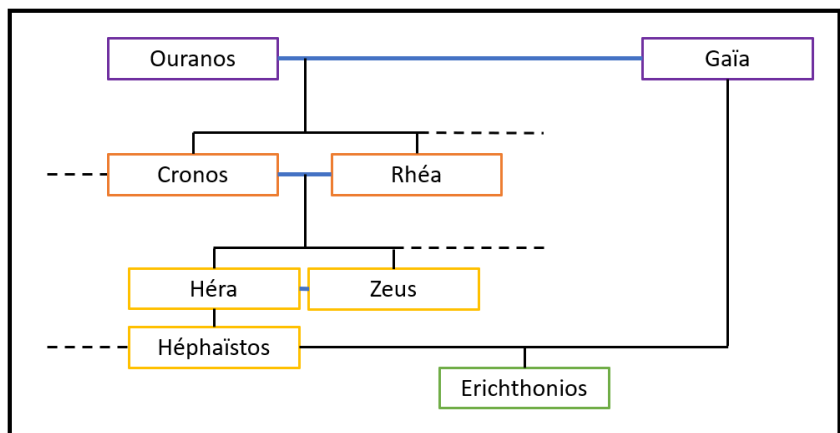

enfant avec une queue de serpent à la place des jambes. Athéna prend le bambin sous sa protection et décide de le cacher de Poséidon pour le protéger. Elle place l'enfant dans un panier et le donne aux filles du roi d'Athènes avec l'ordre de ne jamais regarder à l'intérieur. Évidemment, prises de curiosité, elles finirent par jeter un œil dans le panier et furent terrorisées à la vue du monstre mi-homme mi-

serpent. Certains récits racontent même que dans la panique, elles sautèrent de l'Acropole d'Athènes et périrent.

Une corneille avertit Athéna de l'incident mais la déesse congédie l'oiseau n'appréciant pas la délation. Athéna éleva seule Erichthonios dans l'Acropole. Il devint roi d'Athènes et inventa le char à quatre roues qui lui vaut sa place dans le ciel étoilé en tant que **Cocher**.

L'autre mythe attaché à la constellation du **Cocher** se révèle encore plus funeste. L'oracle prédit au roi Œnomaos, père de la ravissante Hippodamie, qu'il serait tué par son gendre. Le monarque imagine alors un stratagème pour ne jamais avoir de gendre : quiconque souhaite la main d'Hippodamie devra le battre à la course de char. Le pari semble en valoir la peine pour de nombreux prétendants, sauf qu'Œnomaos possède des chevaux imbattables fournis par son père qui n'est autre que le Dieu de la guerre Arès.

Pélops, l'un des prétendants, relève le défi et propose un marché au **Cocher** du roi, le prénommé Myrtilos. En échange du sabotage du char divin, Pélops offre à Myrtilos la moitié de son royaume et une nuit avec Hippodamie s'il gagne la course. Le **Cocher** accepte. Puis, pendant l'épreuve, le roi perd le contrôle de son char et meurt.

N'honorant pas sa parole, Pélops refuse d'offrir à Myrtilos son dû et le tue en le jetant dans la mer. Dans son dernier souffle, le **Cocher** maudit la descendance de Pélops puis fut placé dans le ciel.

Étoile notable :

- **Capella**, une des étoiles les plus brillantes du ciel nocturne.

Colombe : *Columba*

La **Colombe** fait partie des constellations ajoutées par Johannes Bayer au début du XVIIe siècle. Dans la mythologie grecque, c'est un oiseau divin, porteur de présages. Parfois, elle délivre même des messages aux hommes comme à Dodone, en Grèce, où une **Colombe** partie d'Égypte demande aux habitants de construire un Oracle pour Zeus. Aujourd'hui encore, le site historique est très bien conservé.

Compas : *Circinus*

Louis de Lacaille ajouta la constellation du **Compas** au XVIIIe siècle. Le **Compas** de navigation, instrument contemporain, ne trouve pas de fondements dans la mythologie grecque. On raconte cependant qu'un athénien nommé Talos, à ne pas confondre avec Talos, l'homme de bronze – voir **Taureau** –, invente le **Compas** et d'autres outils de géométrie. Son intelligence lui vaut les foudres de Dédale, l'architecte, qui tente de l'assassiner en le poussant des falaises de l'Acropole d'Athènes. Heureusement, Athéna, protectrice d'Athènes, change Talos en Perdrix pendant sa chute. A la suite de cet événement, Dédale s'exile en Crète auprès du roi Minos où il construit, entre autres, le labyrinthe du Minotaure – voir **Couronne Boréale** –.

Corbeau : *Corvus*

Le **Corbeau** est le serviteur d'Apollon, Dieu des Arts, de la Beauté et de la Lumière. Apollon demande à son volatile, au plumage blanc, d'aller lui chercher de l'eau dans une **Coupe**. Sur son chemin, le **Corbeau** croise un figuier dont les fruits ne sont pas mûrs. Gourmand, il décide d'attendre leur maturité avant de revenir porter son eau à Apollon. Pour expliquer son retard, il déclare au Dieu d'une **Hydre** l'empêchait de prendre l'eau. Cependant Apollon n'est pas dupe et, furieux, il congédie son serviteur puis change la couleur du plumage des corbeaux en noir. On peut apercevoir dans le ciel, le **Corbeau** aux côtés de la **Coupe** et de l'**Hydre**. Plusieurs mythes alternatifs existent sur la raison du retard de l'oiseau, certains évoquent, par exemple, la peur du **Corbeau** face à l'**Hydre** près de la source d'eau.

Un autre mythe explique qu'Apollon change la couleur du **Corbeau** à un autre moment. Voir **Ophiuchus**.

Coupe : *Crater*

La **Coupe** est le récipient porté par le **Corbeau** pour apporter de l'eau au Dieu Apollon. Voir **Corbeau**.

Couronne Australe : *Corona Australis*

La signification de cette constellation semble mystérieuse. Certains énoncent en toute simplicité que la **Couronne Australe** appartient au **Sagittaire** qui l'aurait faite tomber sur le sol à côté de lui.

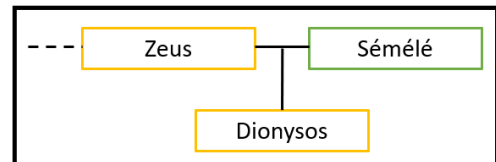

Néanmoins la naissance de Dionysos y réfère également. L'histoire se révèle plus complète mais la place occupée par la constellation y reste très secondaire.

Dionysos naît dans de terribles conditions. Son père, Zeus, change son apparence et met enceinte Sémélé, une reine mortelle dont il s'éprend. Héra, apprenant la liaison de son mari, se venge avec ruse. Elle persuade Sémélé de demander à Zeus de lui révéler sa véritable apparence divine, si majestueuse. Néanmoins, nul mortel ne peut contempler Zeus sous sa vraie nature sous peine de succomber sur le coup, brûlé par l'irradiance du Dieu. Zeus tente donc de la convaincre de changer d'avis mais elle insiste. Lorsqu'il se métamorphose, elle se consume instantanément.

Zeus, tourmenté, parvint à sauver la progéniture de Sémélé, il prend le jeune Dionysos du ventre de sa mère mourante et le plaça dans sa cuisse jusqu'à la fin de la gestation. En somme, Dionysos a vécu deux naissances. Pour éviter la vengeance d'Héra sur le nouveau-né, le Dieu de la foudre confie son fils aux nymphes de la pluie, les **Hyades**, qui avaient justement éduqué le jeune Zeus lorsque sa mère Rhéa le cachait – voir **Capricorne** –.

Pour rendre hommage à sa mère, Dionysos, devenu adulte, forge la **Couronne Australe** et la place au ciel puis s'en va la délivrer des enfers d'Hadès.

Couronne Boréale : *Corona Borealis*

Le mythe de la **Couronne Boréale** est avant tout celui d'Ariane, fille du roi de Crète Minos et demi-sœur du Minotaure. Le Minotaure, mi-homme mi-taureau, enfermé dans le Labyrinthe de l'architecte Dédale, dévore tous les neufs ans sept jeunes garçon et sept jeunes filles d'Athènes comme l'exige le roi Minos. Thésée, le fils d'Égée, le roi d'Athènes, se porte volontaire pour se confronter au monstre et se rend avec les autres sacrifiés en Crète. Peu de temps après son débarquement, il croise Ariane qui tombe sous le charme du héros et lui fournit le fil qui permettra à Thésée de sortir du labyrinthe. Il promet à Ariane de l'emmener avec lui s'il ressort vivant.

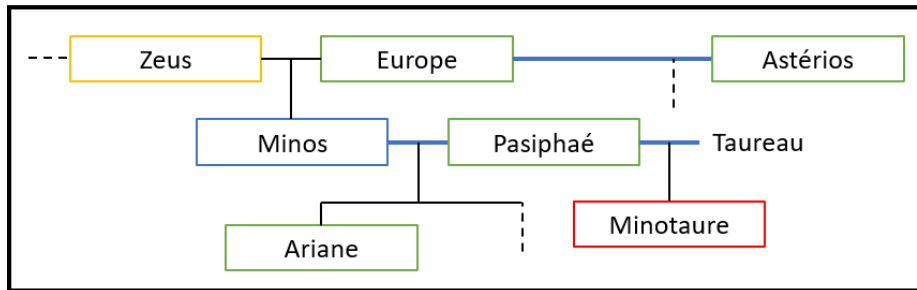

À l'entrée de l'édifice abritant le Minotaure, Thésée déroule son fil. Il parvient à tuer l'homme-taureau, puis il rembobine son fil pour sortir et s'enfuit avec Ariane et ses comparses athéniens. Il abandonne Ariane ou l'oublie selon les théories*, sur l'île de Dia*, avant de repartir pour Athènes.

Le roi Égée, à qui Thésée avait promis de hisser des voiles blanches à son retour, voit le bateau revenir avec des voiles noires, symbole de la mort de son fils. Il se jette de désespoir dans la mer qui porte aujourd'hui son nom : la Mer d'Égée.

Dionysos, Dieu de la Vigne, ayant aperçu Ariane sur son île, la reconforte, la séduit et l'épouse. Il lui offre pour leur mariage une magnifique couronne conçue par le Dieu de la Métallurgie Héphaïstos : la **Couronne Boréale**.

* Aujourd'hui l'île de Naxos

Croix du Sud : *Crux*

La **Croix du Sud** indique le sud comme son nom l'indique. Elle n'est visible que dans le ciel Austral. Elle ne reflète aucun mythe grec et fut officialisée comme constellation pendant la Renaissance. On la retrouve sur le drapeau de très nombreux pays comme l'Australie, le Brésil ou la Nouvelle-Zélande.

Étoile notable :

- **Mimosa**, une étoile très brillante du ciel Austral.

Cygne : *Cygnus*

Ce bel oiseau renferme bien des mystères. Plusieurs mythes existent à son sujet.

La première histoire raconte que Zeus, tombé sous le charme de la déesse de la Morale Némésis, se met à la poursuivre. Pour lui échapper, la déesse se métamorphose en divers animaux mais Zeus fait de même et se transforme chaque fois en un animal plus rapide que sa proie. Finalement, Némésis prend la forme d'une oie et Zeus se métamorphose en **Cygne** pour s'unir de force avec la déesse. Némésis pond alors un œuf dans le royaume de Sparte et Lédà, reine de Sparte, le récupère et le protège. De cet œuf né la sublime Hélène de Sparte, qui est enlevée par Thésée puis délivrée par ses demi-frères Castor et Pollux, les **Gémeaux***. Hélène épouse ensuite Méléna avant d'être enlevée par Pâris, prince de Troie, ce qui déclenche la guerre de Troie, narrée par Homère dans *L'Illiade*.

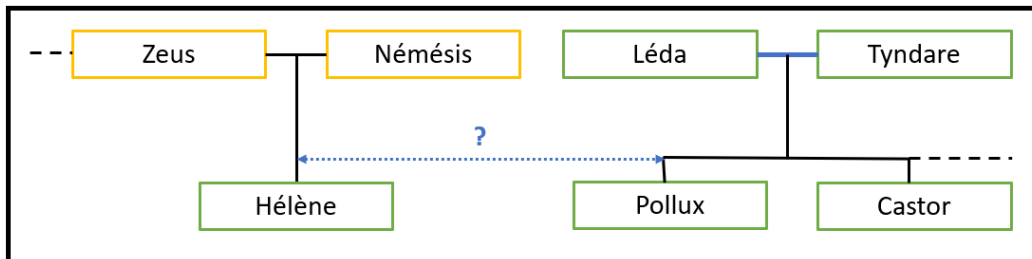

Une version alternative du mythe du **Cygne** nous explique que Zeus, métamorphosé, en **Cygne** et poursuivi par un Aigle, trouve refuge auprès de la reine Lédà de Sparte. Notons que l'Aigle et le **Cygne** se suivent dans le ciel. Certains auteurs avancent qu'il s'agit là d'une énième ruse de Zeus pour s'unir avec Lédà. C'est la reine qui pondra l'œuf duquel éclot Hélène, au destin si mouvementé.

* D'autres récits expliquent que les **Gémeaux** sont également les fils de Zeus, ou même que Castor est le fils du roi de Sparte tandis que Pollux est le fils de Zeus.

nb : de nombreux tableaux de De Vinci, Michel Ange et même Dali, entre autres, représentent l'étreinte entre Lédà et le Cygne.

Étoiles notables :

- **Deneb**, très brillante, qui forme la queue du **Cygne** et le **Triangle d'Été** avec **Altair** de l'Aigle et **Véga** de la **Lyre**.
- **Albiréo**, une magnifique étoile double.

Dauphin : *Delphinus*

Cette petite constellation fait référence à Delphinus, un des serviteurs de Poséidon, Dieu de la Mer. Un jour, Poséidon tombe sous le charme d'Amphitrite, une des cinquante nymphes de la mer qu'on appelle les Néréides. Il souhaite l'épouser mais Amphitrite ne l'entend pas de ce nom et se cache chez le Titan Atlas qui porte la **Voûte Céleste** sur son dos. Poséidon envoie alors ses émissaires dont Delphinus dialoguer avec la nymphe. Les paroles du **Dauphin** se montrent tellement convaincantes qu'Amphitrite change d'avis et accepte d'épouser Poséidon et de devenir la déesse de

la Mer. En remerciement, Poséidon place son serviteur dans le ciel sous la forme de la constellation du **Dauphin**.

Le **Dauphin** symbolise très fortement Poséidon dans la mythologie grecque. A titre d'exemple, le roi Minos, lorsqu'il rencontre Thésée, lui demande de prouver qu'il est le fils du dieu de la Mer en récupérant un anneau jeté au fond de la mer. Thésée s'exécute et plonge dans l'eau et, escorté par des dauphins, retrouve l'anneau puis le donne à Minos. Les dauphins accompagnent les différentes personnalités de la mer et portent leurs messages.

Dorade : *Dorado*

Introduite par Johannes Bayer au XVIIe siècle, la **Dorade** ne se rapporte pas à la mythologie grecque.

Dragon : *Draco*

Le **Dragon** possède de très nombreuses références dans la mythologie grecque. Ici, deux mythes relatifs à la constellation du **Dragon** sont relatés.

Le premier mythe, celui le plus prépondérant, raconte que la constellation du **Dragon** représente le **Dragon** Ladon. Pour son onzième travail, le roi Eurysthée demande à Héraclès – **Hercule** – de lui apporter les fruits d'or de l'arbre d'Héra, planté dans le jardin des Hespérides. Les Hespérides sont des nymphes, filles d'Atlas. Héra leur confie la garde du précieux arbre mais elles subtilisent plusieurs fruits d'or. La déesse décide alors de faire surveiller les fruits par le **Dragon** Ladon.

Le premier problème d'Héraclès est de localiser le Jardin des Hespérides. Il rend visite à Nérée, le vieillard de la Mer, Dieu primitif supplanté par Poséidon. Malgré la résistance de Nérée qui se métamorphose en de nombreux animaux pour lui échapper, le héros parvient à lui soutirer des informations sur la localisation du Jardin des Hespérides et Nérée lui conseille de faire cueillir les fruits par le Titan Atlas.

Dans le périple qui le mène à Atlas, Héraclès délivre Prométhée et tue l'Aigle qui lui dévorait le foie chaque jour. Voir **Aigle**.

Lorsqu'il rencontre enfin Atlas, Héraclès lui propose un marché : pendant qu'Atlas va cueillir les fruits d'or, Héraclès le soulage du terrible poids de la **Voûte Céleste** qu'Atlas est condamné par Zeus à porter sur ses épaules. Le titan accepte. Le héros décoche alors une flèche de son arc qui abat le **Dragon** Ladon et récupère le fardeau du Titan. Lorsqu'Atlas revient avec les fruits, il ne souhaite pas récupérer la charge et décide d'apporter lui-même les fruits d'or au roi Eurysthée, laissant Héraclès porter la **Voûte Céleste** plusieurs mois encore. Héraclès, rusé, feint d'accepter et demande cependant que le Titan reprenne le fardeau quelques secondes pour lui laisser le temps de placer un coussin sur sa tête. Évidemment, Héraclès en profite pour partir avec les fruits et laisse Atlas avec son poids sur les épaules. Les Constellations d'**Hercule** et du **Dragon** sont côte à côte dans le ciel. Pour plus d'informations sur les douze travaux d'Héraclès, voir **Hercule**.

Le second mythe nous explique que cette constellation n'est autre que le **Dragon** envoyé par les géants pour combattre Athéna lors de la Gigantomachie, la guerre entre les Dieux de l'Olympe et les Géants. Athéna ne fit qu'une bouchée du monstre, l'envoyant s'encaster violemment sur la **Voûte Céleste**.

D'autres dragons sont présents dans la mythologie grecque : celui tué par Cadmos et le celui protégeant la Toison d'Or notamment.

Eridan : *Eridanus*

L'**Eridan** symbolise le fleuve* dans lequel tomba Phaéton le fils du Dieu Soleil Hélios. Phaéton se voit raillé par Épaphos qui ne le croit lorsqu'il clame être le fils d'Hélios. Phaéton décide donc d'aller voir lui-même son père qui lui confirme son ascendance divine et lui accorde un vœu de son choix. L'intrépide exige de pouvoir conduire pendant une journée entière le Char Solaire qui transporte le Soleil dans le ciel. Son père refuse car la conduite de l'attelage renferme des périls sans équivoques mais il finit par céder et confie à son fils le char avec mille recommandations de prudence.

Le jeune homme se révèle incapable de tenir la route du char qui, hors de contrôle, dévie de sa trajectoire et brûle la Terre. Zeus intervient pour mettre un terme à cette course folle et foudroie Phaéton qui tombe en étoile filante dans le fleuve **Eridan**. La brûlure causée par le Soleil dans la nuit laisse une trace sur la **Voûte Céleste** : la **Voie Lactée**. Les sœurs de Phaéton, inconsolables, pleurent éperdument. Leurs larmes se solidifient pour donner l'ambre et les sœurs sont transformées en peupliers, arbres symboliques des funérailles.

* De nombreux fleuves sont associés à l'**Eridan** comme l'Euphrate, le Nil ou encore le Pô.

Étoile notable :

- **Achernar**, une étoile très brillante du ciel austral. Elle a la particularité d'être un peu aplatie à cause de sa grande vitesse de rotation sur elle-même.

Ecu : *Scutum*

De son nom complet l'**Ecu de Sobieski**, cette constellation ne fut inventée qu'au XVIIe siècle par Johannes Hevelius et ne fait donc pas partie de la mythologie grecque. Elle rend hommage au roi de Pologne Jean III Sobieski qui gagna la bataille de Vienne contre l'Empire ottoman en 1683.

Flèche : *Sagitta*

L'un des mythes en rapport avec la constellation de la **Flèche** se rapporte à la délivrance de Prométhée par Héraclès.
Voir Aigle.

L'autre mythe relatif à la **Flèche** est qu'il s'agirait d'une des flèches tirées par Apollon sur les cyclopes pour venger la mort de son fils Asclépios représenté par la constellation d'**Ophiuchus**.
Voir **Ophiuchus**.

Fourneau : *Fornax*

C'est l'abbé Lacaille qui répertoria cette constellation au XVIIIe siècle, elle n'a donc pas d'origine mythologique. Néanmoins, il est possible de la relier au dieu du Feu et de la Métallurgie Héphestos qui créa tant d'œuvres mythiques : le Bouclier d'Achille, les chaînes qui emprisonnent Prométhée ou Pandore, la première femme mortelle.

Gémeaux : *Gemini*

Les **Gémeaux** sont Castor et Pollux, qu'on appelle également les Dioscures, les jumeaux divins. L'origine de leur naissance diffère selon les récits. Tous leur donnent la reine de Sparte Léda pour mère – voir **Cygne** –. Cependant plusieurs hypothèses existent concernant leur père qui est soit Zeus, soit le roi de Sparte et époux de Léda. Certains avancent même qu'il s'agit de demi-frères, Castor étant né du roi de Sparte et Pollux de Zeus.

Ces deux jumeaux inséparables et valeureux participent à de nombreuses expéditions. Ces habiles guerriers, également chevronnés de la mer, mettent un terme à la piraterie sur les mers à eux seuls. Ils marchent aussi sur Athènes pour délivrer leur sœur Hélène enlevée par Thésée. Plus tard, ils accompagnent Jason dans sa quête de la Toison d'Or et embarquent avec les autres Argonautes sur le **Navire Argo**.

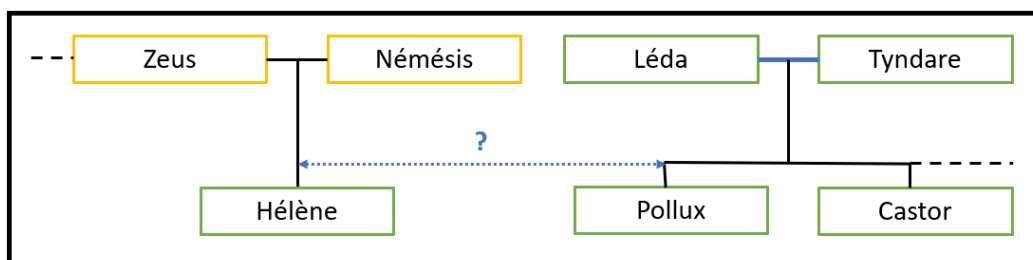

Néanmoins les Dioscures se révèlent parfois violents et barbares. Lors d'une visite chez leurs deux cousins Germains Idas et Lyncée, ils tombent sous le charme de leurs fiancées et les enlèvent. Les deux cousins se lancent alors à la poursuite des **Gémeaux** mais Lyncée se fait tuer lorsque le combat s'engage. Son frère Idas abandonne le combat pour offrir à son frère une sépulture. Or, Castor

dans sa hargne guerrière, tente de l'empêcher de rendre hommage au défunt. Idas transperce le corps du malotru sur-le-champ, puis Pollux s'en mêle et vainc son deuxième cousin.

Zeus place alors les Dioscures dans le ciel sous la forme des **Gémeaux** dont les étoiles principales portent les noms de Castor et Pollux.

Étoiles notables :

- **Castor** et **Pollux**, deux étoiles sœurs éponymes facilement repérables car proches et bien brillantes dans le ciel.

Girafe : *Camelopardalis*

Cette constellation ne fut répertoriée qu'au XVIIe siècle par le gendre de Kepler, Jacob Bartsch. Son nom provient de sa forme. La **Girafe** ne trouve pas sa place dans la mythologie grecque.

Grand Chien : *Canis Major*

Deux histoires se partagent la constellation du **Grand Chien**. La première, modeste, clame que le **Grand Chien** est l'un des chiens du chasseur **Orion** tout comme le **Petit Chien**. Voir **Orion**.

L'autre récit nous explique que cette constellation serait celle de Laelaps, chien offert en présent à Europe par Zeus – voir **Taureau** –. Laelaps n'est pas un simple chien, c'est un chien de chasse averti et qui jamais ne laisse s'échapper ses proies. Minos, roi de Crète, qui naît de l'union de Zeus et d'Europe, récupère le fabuleux canidé. Le monarque, époux infidèle, se fait ensorceler par sa femme Pasiphaé. Chaque fois qu'il s'offre à une dame, des arthropodes et des insectes lui sortent par la verge. L'une de ses maîtresses, Procris, parvient cependant à défaire le sortilège. Pour la remercier, Minos lui offre Laelaps.

Toutefois, Procris n'a pas la vie facile. Céphale fut son époux. Il s'était déguisé en riche prétendant pour prouver la vertu de sa femme à la déesse Éos ce qui échoua lamentablement puisque sa femme céda à la cour du jeune homme. Il répudia son épouse et prit Éos pour femme.

Désormais en possession du chien Laelaps, Procris décide de revenir chez Céphale et de lui jouer exactement le même tour, se déguisant pour lui faire la cour. Il se fait évidemment prendre à son tour ce qui permet au couple d'en être quitte et de se reformer. Néanmoins, Procris, toujours jalouse, surveille son mari lorsqu'il part à la chasse. Pendant l'une de ses parties de chasse, il la prend pour un animal, lui lance un javelot et l'abat.

Banni par son royaume suite à l'accident, Céphale récupère le chien Laelaps originellement offert par Zeus et se met en service du roi Amphitryon. Lorsqu'Amphitryon apprend que la renarde de Teumesse, insaisissable, ravage la contrée de Thèbes, il demande à Céphale de lâcher son chien contre l'animal. Devant le dilemme de la renarde insaisissable contre le chien qui ne rate jamais sa proie, Zeus intervient, transforme la renarde en pierre et rend hommage au chien qu'il avait créé en le plaçant aux cieux sous la forme de la constellation du **Grand Chien**.

Étoiles notables :

- **Sirius**, l'étoile la plus brillante du ciel nocturne et qui fait partie du **Triangle d'Hiver** avec **Bételgeuse** d'**Orion** et **Procyon** du **Petit Chien**.

Grande Ourse : *Ursa Major*

Pour certains, la **Grande Ourse** représente sept bœufs tirant la charrue du **Bouvier** Philomélos, fils de la déesse de l'agriculture Déméter. Sur la voûte céleste, le **Bouvier** suit la **Grande Ourse**.

Néanmoins le mythe principal de la **Grande Ourse** repose sur Callisto. Callisto fait partie des nymphes d'Artémis, déesse de la Chasse. La chasteté lui est imposée. Or, Zeus aperçoit fortuitement Callisto et s'éprend d'amour pour elle. Pour l'approcher, il prend l'apparence d'Artémis, puis la viole malgré sa résistance. Honteuse, Callisto cache à Artémis cet événement mais un jour, revenant de la chasse, les nymphes se lavent dans la rivière et Artémis aperçoit le ventre rond de Callisto. Furieuse, elle bannit la nymphe qui met au monde un fils, Arcas. Puis, Héra, la femme de Zeus, se venge de l'adultère de son époux en transformant Callisto en ourse. Autrefois chasseuse, elle se retrouve proie.

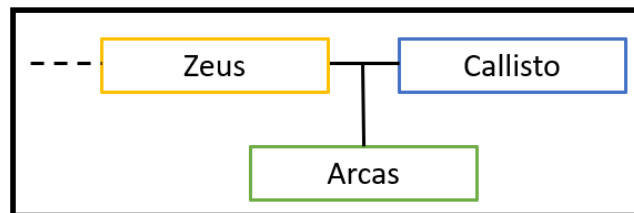

De longues années plus tard, Arcas, parti à la chasse, se retrouve face à sa mère sous son apparence de bête féroce. Il s'apprête à lui lancer son javelot pour l'abattre mais Zeus retient son bras et place la mère et le fils dans le ciel, sous la forme de la constellation de la **Grande Ourse** pour Callisto et de la **Petite Ourse** pour Arcas*. Héra, toujours jalouse, condamne les deux à tourner perpétuellement autour du pôle sans jamais se coucher.

*Certains considèrent qu'Arcas se retrouve dans le **Bouvier** et non dans la **Petite Ourse**.

Étoiles notables :

- **Alcor** et **Mizar**, deux étoiles très proches visuellement au milieu du manche de la « casserole ».

Grue : *Grus*

La **Grue** fut cataloguée par Johannes Bayer. Ce bel oiseau n'a pas de place dans la mythologie grecque. On peut toutefois noter sa présence à côté du **Poisson Austral**, dont on pourrait penser qu'elle se nourrit.

Hercule : *Hercules*

Hercule, ou Héraclès en grec naît de l'union de Zeus et d'Alcmène. Zeus séduit Alcmène en prenant l'apparence de son mari le roi Amphitryon parti au combat. Alcmène tombe enceinte de Héraclès. Le lendemain, le véritable roi rentre chez lui et, confus, ne comprend pas la réaction de son épouse qui dit l'avoir déjà vu la veille. La reine se retrouve à nouveau enceinte, cette fois-ci de Iphiclès.

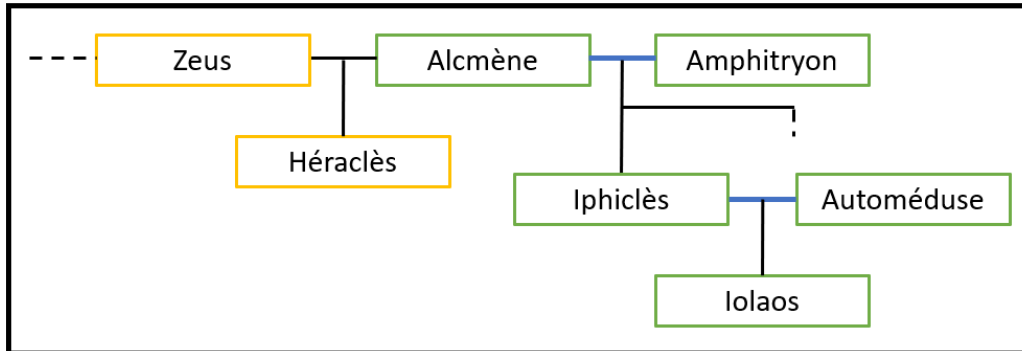

Héra, l'épouse de Zeus, furieuse de l'adultère de son mari, retarde l'avènement des deux enfants. A leur naissance, Hermès, le messager des Dieux, ou Zeus lui-même selon les versions, place Héraclès auprès de Héra pendant qu'elle dort afin qu'il obtienne l'immortalité en tétant son sein, mais Héra se réveille et repousse le jeune Héraclès, laissant s'échapper une traînée de lait qui forme le bras de **Voie Lactée** visible sur la **Voûte Céleste**.

La colère d'Héra ne faiblit pas et la déesse envoie deux serpents tuer le nourrisson dans son berceau. Le jeune héros, étrangle les serpents malgré son jeune âge, un dans chaque main. La force et la vigueur d'Héraclès croissent avec l'âge. Il accomplit nombre d'exploits mais une fois marié, Héra lui délivre un excès de folie qui le pousse à tuer sa femme et ses enfants. Pour se repentir, il n'a d'autre choix que de se soustraire à l'autorité du roi Eurysthée qui lui impose dix travaux prétendument irréalisables.

Il en résulte les douze travaux d'**Hercule** car le roi refusera d'en reconnaître deux. Parmi ces travaux figurent le combat contre le **Lion** de Némée, l'affrontement avec l'**Hydre** de Lerne et la quête des fruits d'or du Jardin des Hespérides. Voir **Lion**, **Hydre Femelle** et **Dragon**. En outre, durant ses périples, Héraclès réalise des travaux secondaires, par exemple avec la reine Omphale. Voir **Ophiuchus**.

Horloge : *Horologium*

Louis de Lacaille dessina la constellation de l'**Horloge** au XVIII^e siècle. Malheureusement elle n'a pas de lien avec la mythologie, l'horloge n'ayant été inventée qu'à la fin du Moyen Âge. Dans la mythologie grecque, c'est le dieu Chronos, à ne pas confondre avec le Titan Cronos, qui maîtrise le Temps.

Hydre Femelle : *Hydra*

L'**Hydre Femelle** représente l'Hydre de Lerne qu'Héraclès, représenté par la constellation d'**Hercule**, doit combattre dans son deuxième travail. L'Hydre de Lerne est née de Typhon, une divinité du mal et Échidna, mi-femme mi-serpent. L'Hydre possède plusieurs têtes, qui repoussent en double si elles sont coupées. Sa tête centrale est immortelle et dirige la créature.

Héraclès débute son combat en tentant de couper les têtes de l'Hydre mais elles repoussent inlassablement. Héra envoie un crabe, constellation du **Cancer**, placée à côté de la constellation de l'**Hydre Femelle**, dans le combat pour distraire le héros mais le crustacé se fait tuer. Finalement, Héraclès demande de l'aide à son neveu Iolaos. Chaque fois qu'Héraclès coupe une tête de l'**Hydre**, son neveu cautérise la plaie par le feu, rendant la repousse impossible. Ensemble, ils réussissent à vaincre le monstre et entèrent vivante la tête immortelle de l'**Hydre** sous un rocher. Héraclès trempa ses flèches dans le sang de l'**Hydre**, un puissant poison.
Voir **Hercule**.

Hydre Mâle : *Hydrus*

L'**Hydre Mâle**, contrairement à l'**Hydre Femelle**, n'est pas d'origine mythologique mais bien plus contemporaine puisqu'elle fut introduite par Johannes Bayer au XVIIe siècle.

Indien : *Indus*

Comme on peut s'en douter, l'**Indien** ne présente aucun lien avec la Grèce Antique. La constellation fut ajoutée, comme tant d'autres, par Johannes Bayer au XVIIe siècle et représente *a priori* un **Indien** d'Amérique.

Lézard : *Lacerta*

Cette constellation ne fut inventée qu'au XVIIe siècle par Johannes Hevelius et ne fait donc pas partie de la mythologie grecque. Son nom provient de sa forme zigzagante. Néanmoins, le **Lézard** apparaît dans la mythologie grecque lorsque Déméter, représentée par la constellation de la **Vierge**, à la recherche de sa fille, change un malotru en **Lézard**.

Licorne : *Monoceros*

Cette constellation ne fut répertoriée qu'au XVIIe siècle par le gendre de Kepler, Jacob Bartsch. Son nom provient de sa forme. La **Licorne** ne trouve pas sa place dans la mythologie grecque mais occupe une place importante dans de nombreux mythes plus récents.

Lièvre : *Lepus*

Le **Lièvre** fuit devant le chasseur **Orion** et ses chiens. Malgré tout, **Orion** ne s'en prenait vraisemblablement pas aux simples lièvres, lui qui chassait des bêtes féroces. Voir **Orion**.

Lion : *Leo*

La constellation du **Lion** symbolise le Lion de Némée. Ce monstre est né du chien à deux têtes Orthos et de Échidna, mi-femme mi-serpent. Sa demi-sœur n'est autre que l'**Hydre Femelle**, l'Hydre de Lerne. Le **Lion**, à la peau résistante aux armes et au feu. Il se nourrit des hommes de la contrée de Némée, ravageant tout sur son passage.

Le premier travail d'Héraclès, **Hercule**, consiste à tuer cet animal. Après de longues journées passées à le traquer, il engage le combat contre le **Lion** avec son arc, mais ses flèches, bien que fournies par Apollon, se révèlent inefficaces. Au cours d'une lutte acharnée, il réussit à étouffer la bête de ses propres bras et le dépèce pour récupérer la peau du monstre et s'en faire une armure à toute épreuve pour ses prochains travaux.

Voir **Hercule**.

Étoile notable :

- **Régulus**, une étoile bien brillante.
-

Loup : *Lupus*

La signification du **Loup** n'est pas connue. On le voit souvent comme la victime du **Centaure** qui le transperce. Néanmoins dans la mythologie grecque, le **Loup** se rapproche du roi Lycaon. Ce monarque institue un culte à Zeus dans son royaume. Seulement, les sacrifices offerts au Dieu sont des sacrifices humains ce qui l'offense terriblement. La légende raconte que Zeus lui-même décide de descendre sur Terre pour constater le crime, se faisant passer pour un mendiant. L'odieux roi sert à son invité de la chair humaine. Zeus fulmine ! Il change le roi en **Loup** et fait s'abattre la foudre sur ses fils. Puis il convoque les autres divinités et déclenche le Déluge sur Terre pour faire payer aux hommes le prix de leur outrage.

Lynx : Lynx

Cette constellation ne fut inventée qu'au XVIIe siècle par Johannes Hevelius et ne fait donc pas partie de la mythologie grecque. Son nom proviendrait de sa faible visibilité. Il faut des yeux de **Lynx** pour la voir.

Lyre : Lyra

Hermès, Dieu des commerçants et des voyageurs, messager de l'Olympe et conducteur des morts en Enfer, invente un jour la **Lyre**. Il donne à l'instrument sept cordes en hommage à sa mère et ses tantes, les **Pléiades**.

Apollon récupère la **Lyre** et l'offre à Orphée dont il remarque le talent de musicien et de poète. Le jeune prodige parcourt le monde avec son instrument. Il charme les animaux, apaise le cœur des hommes et contrôle même certains éléments comme la pierre. Lors de l'expédition de Jason et la Toison d'Or, il aide ses homologues Argonautes, tantôt leur donnant la force de ramer, tantôt en contrant le chant aussi envoûtant que maléfique des sirènes*. A son retour, Orphée épouse la nymphe Eurydice. Elle périt cependant du venin d'un serpent sur lequel elle marche alors qu'elle tente de fuir les avances du Dieu Aristée. Inconsolable, Orphée se rend en Enfer pour réclamer le retour de son épouse auprès d'Hadès, maître des Enfers. La beauté de ses chants lui permet d'endormir Cerbère, le chien à trois têtes puis de persuader Hadès de lui rendre Eurydice. Le Dieu place toutefois une condition, Orphée ne doit pas se retourner pour la voir ni lui adresser la parole avant d'être revenu parmi les vivants. A l'instant même où ils s'apprêtent à quitter l'Enfer après de longues heures de marche, n'entendant plus les pas de sa femme, le poète se retourne. Elle disparaît. Il ne s'en remettra jamais.

Les raisons de la mort d'Orphée sont floues, le récit le plus courant raconte que l'amour inébranlable d'Orphée pour Eurydice fait jalouser les Ménades, les suivantes du Dieu Dionysos. Elles le piègent, le mettent en pièces et offrent sa **Lyre** aux Muses, les neuf filles de Zeus, qui lui ajouteront deux cordes. La **Lyre**, désormais dotée de neuf cordes, est alors placée au ciel.

* Contrairement à la représentation contemporaine des sirènes, dans la mythologie grecque, les sirènes étaient des créatures marines ailées, mi-femme mi-oiseau qui charmaient les voyageurs pour les dévorer. Dans *L'Odyssée*, Ulysse, pour goûter aux plaisirs de leur mélodie sans périr, se fait attacher au mât de son navire par les membres de son équipage dont il a préalablement bouché les oreilles avec de la cire.

Machine Pneumatique : *Antlia*

Loin d'être la plus poétique ou la plus proche de la Grèce Antique, cette constellation nous vient de Louis de Lacaille qui l'instaura au XVIIIe siècle.

Microscope : *Microscopium*

Le **Microscope** fut lui-aussi cartographié par Lacaille mais n'a évidemment pas sa place dans la mythologie grecque.

Mouche : *Musca*

La **Mouche** fut originellement introduite par Johannes Bayer sous le nom de l'Abeille mais l'abbé Lacaille lui donna le nom de Mouche Australe, devenu aujourd'hui simplement **Mouche**. Cette constellation ne provient pas de la mythologie grecque

Navire Argo : *Argo Navis*

Cette constellation n'existe plus. Au XVIIIe siècle, l'abbé Lacaille, astronome français, divisa la constellation en plusieurs plus petites : les **Voiles**, la **Poupe**, la **Carène** et, peut-être la **Boussole**. On ne sait pas si la **Boussole** appartenait au **Navire Argo** originellement.

Jason, dans sa quête de la Toison d'Or, doit traverser la mer pour récupérer la toison du Bélier doré – voir **Bélier** –. Le grec Argos, aidé par Athéna, leur construit le **Navire Argo**, un bateau doté de cinquante postes de rameurs mais qui ne possède pas de voiles. Il est composé de bois sacré de Dodone – voir **Colombe** – qui lui donne une prestance et une maniabilité hors norme. Son équipage se compose de Jason et des Argonautes, une cinquantaine de héros grecs dans lesquels figurent entre autres les **Gémeaux**, **Céphée**, Argos, Héraclès – voir **Hercule** – et Orphée – voir **Lyre** –. A la force des bras, ils parcourent les mers et outrepassent de multiples péripéties, tantôt aidés par les Dieux, tantôt par les prouesses des héros de l'équipage.

A la fin du périple de la Toison d'Or, Jason offre le **Navire Argo** à Poséidon.

Octant : *Octans*

L'**Octant** fait également partie des constellations de l'abbé Lacaille. Il représente l'instrument de navigation inventé au XVIIIe siècle et prédécesseur du **Sextant**.

Oiseau de Paradis : *Apus*

L'**Oiseau de Paradis** est un volatile exotique de Nouvelle-Guinée au plumage resplendissant. On l'appelle plus souvent paradisier. Malheureusement, il ne relève pas des mythes grecs et ne fut cartographié dans le ciel qu'au XVII^e siècle par Johannes Bayer.

Ophiuchus : *Ophiuchus*

Parfois appelée Serpentaire, **Ophiuchus** est la constellation du Dieu de la Médecine Asclépios. Il naît d'Apollon et de Coronis, la fille du roi Phlégius, dans une violence extrême. Le **Corbeau**, un des serviteurs d'Apollon, informe le Dieu que son épouse Coronis s'est rendue coupable d'adultère, ce qui s'avère véridique. Sans nulle mesure, le Dieu punit d'abord le **Corbeau** pour sa délation et transforme son plumage blanc en plumage noir, puis il assassine sa femme. Agonisante, Coronis dévoile à Apollon qu'elle est enceinte. Le Dieu se reprend mais ne peut la sauver. Il parvient tout de même à épargner l'enfant dans le ventre de sa mère, Asclépios.

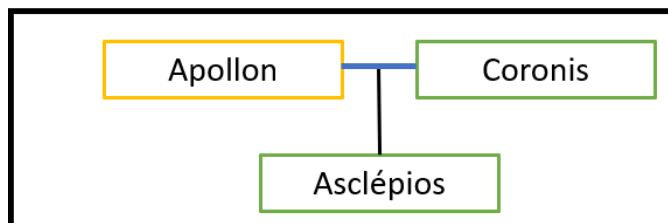

Apollon charge le **Centaure** Chiron, d'éduquer son fils. Il lui apprend l'art de la Médecine et le jeune homme devient un médecin exceptionnel.

Un jour, alors qu'Asclépios vient de tuer un **Serpent** d'un coup de bâton, il surprend un deuxième **Serpent** apporter au défunt des herbes magiques. A sa grande stupéfaction, le premier **Serpent** revient à la vie et le Dieu de la Médecine acquiert le savoir nécessaire pour ressusciter les morts. De cette légende née la représentation du serpent autour du bâton, symbole de la médecine.

Une alternative au mythe relate qu'Athéna apporte à Asclépios un peu de sang de la Gorgone tuée par **Persée** – voir **Persée** –. Le médecin découvre que selon la veine d'où il est sorti, le sang à le pouvoir de ramener à la vie ou de tuer.

Fort de cette connaissance, Asclépios ressuscite certains morts ce qui agace Hadès, le Dieu des Enfers, qui s'en plaint à Zeus. Zeus décrète que tout mortel doit mourir un jour et foudroie Asclépios. Apollon, qui apprend la mort de son fils, entre dans une colère noire et tue de ses flèches les cyclopes qui forgèrent la foudre de Zeus. Dans le ciel, la **Flèche** poursuit **Ophiuchus**. Zeus ramène Asclépios à la vie pour calmer Apollon.

D'autres voient en **Ophiuchus** la représentation d'Héraclès – **Hercule** – lors de l'un de ses travaux secondaires. La reine Omphale qui achète le héros pour en faire son amant, lui demande entre autres d'aller tuer un **Serpent** géant. Le monstre ravage les récoltes et tue les habitants des contrées proches du fleuve Sagaris*. Dans le ciel, le combat est représenté par la constellation du **Serpent** et d'**Ophiuchus** qui s'entremêlent.

* Le fleuve Sagaris correspond au fleuve Sakarya en Turquie, le troisième du pays en longueur.

Orion : *Orion*

Cette constellation, célèbre pour sa beauté, est l'image du chasseur **Orion**, fils de Poséidon*. **Orion** possède un caractère violent. Le roi Oenopion lui promet la main de sa fille Mérope à condition qu'il débarrasse l'île de Chios de ses grands prédateurs. Cette tâche, supposée impossible, se révèle d'une extrême simplicité pour le fils du Dieu de la Mer : il aime la chasse et n'a pas d'égal dans le domaine. On l'aperçoit sur la voûte céleste avec ses deux chiens, le **Petit Chien** et le **Grand Chien** poursuivant un **Lièvre**. Certains argumentent cependant que le grand chasseur ne s'attaque pas à d'aussi petites proies et consentent à dire que le **Lièvre** fuit simplement les chiens. Une fois l'île débarrassée de ses bêtes féroces, **Orion** se voit cependant refuser la main de Mérope. D'abord, il rencontre les déesses Éos et Artémis qui lui font oublier Mérope. Cependant il se ravise et s'en prend à elle violemment. Le roi furieux de la bravade du héros lui crève les yeux.

Pour recouvrer la vue, le chasseur doit traverser l'océan, guidé par un homme qu'il porte sur son dos. Après une longue marche, car l'ascendance de Poséidon lui permet de marcher sous l'eau, **Orion** recouvre la vue et passe du temps avec Artémis avec qui il partage la passion de la chasse.

Hélas, Apollon, mécontent de voir sa sœur en compagnie d'**Orion**, envoie un gigantesque **Scorpion** attaquer le chasseur. Il tente de le combattre mais, devant la supériorité de l'arthropode, il doit fuir en marchant sur le fond de la mer. Au moment où **Orion** doit refaire surface sur la côte, Apollon alerte Artémis et lui raconte qu'un monstre s'apprête à sortir des flots. Ni une ni deux, la déesse bande son arc et décoche une flèche qui abat le pauvre chasseur. Lorsqu'elle constate l'identité de la victime, il est trop tard. Anéantie, elle place alors **Orion** dans le ciel pour lui rendre hommage.

L'étoile **Bételgeuse**, épaule du chasseur, à l'éclat rouge, serait l'endroit où la flèche toucha sa cible.

* De nombreux récits diffèrent sur la naissance d'**Orion**, certains avancent qu'il serait né de l'urine de Zeus, Poséidon et Hermès qui offrirent un fils à un vieil homme qui leur avait offert l'hospitalité et désirait un enfant.

Étoiles notables :

- **Bételgeuse**, une magnifique supergéante rouge très brillante sur l'épaule d'**Orion**. Elle fait partie du **Triangle d'Hiver** avec **Procyon** du **Petit Chien** et **Sirius** du **Grand Chien**.
- **Rigel**, une géante bleue extrêmement brillante.

Paon : *Pavo*

Le **Paon** n'est pas d'origine grecque puisque c'est l'allemand Johannes Bayer qui l'officialisa au début du XVIIe siècle. On peut toutefois relier le **Paon** au surveillant Argus, chargé de veiller sur Io par Héra.

Voir **Taureau**.

Pégase : *Pegasus*

Pégase est un cheval ailé né de la Gorgone Médusa et de Poséidon. Lorsque **Persée** tue Médusa, **Pégase** s'échappe du corps de la gorgone. Sa rapidité n'a d'égal que sa beauté si bien que le présumé Bellérophon, chargé de tuer la Chimère, décide de dompter **Pégase** avec l'aide d'Athéna qui lui fournit une bride dorée. Aidé de son destrier, Bellérophon vient à bout de la Chimère et réalise

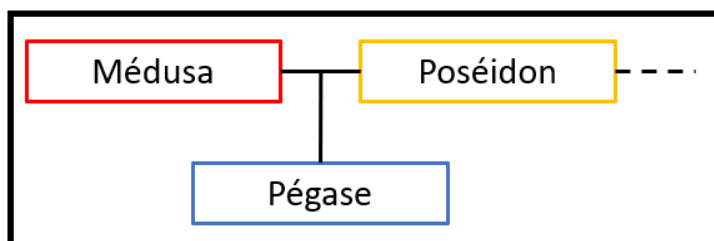

nombre d'exploits.

Pégase protesta contre son domptage et, frappant le sol, donnant naissance à la source d'Hippocrène. Quiconque boit l'eau de la source devient poète*.

Fort de ses succès et dans un excès d'orgueil, Bellérophon tente d'accéder à l'Olympe grâce à **Pégase** mais Zeus envoie un taon piquer le cheval ailé qui, surpris, fait tomber son cavalier.

Pégase se met alors au service de Zeus et porte la foudre et le tonnerre dans le ciel.

* D'autres récits diffèrent sur l'origine de la source et certains avancent que Poséidon aurait demandé à **Pégase** de créer la source car le mont Hélicon sur lequel elle se situe, menaçait d'exploser tant elle enflait sous le charme des Muses qui chantaient.

Peintre : *Pictor*

Le **Peintre** nous vient de Lacaille qui le plaça dans le ciel au XVIIe siècle, cette petite constellation n'a pas de lien avec la mythologie grecque.

Persée : *Perseus*

Persée est le fils de Zeus et de Danaé, elle-même fille unique du roi Acrisios de la ville d'Argos. Un jour, Acrisios apprend par un prophète qu'il sera tué par son petit-fils. Il fait donc enfermer sa fille dans une tour. Cette prison de pierre n'empêche pourtant pas Zeus de tomber sous le charme de la princesse, et d'engendrer **Persée**. Furieux, le roi fait jeter Danaé et son fils à la mer, dans un coffre. Cependant, ils survivent et échouent sur l'île Sériphos du roi Polydecte.

Une fois **Persée** adulte, le roi lui demande d'aller combattre la Gorgone Médusa capable de changer les hommes en pierre sitôt qu'ils croisent son regard. Avec l'aide des Dieux Athéna et Hermès, il vainc la gorgone en la décapitant et récupère sa tête. Du sang de la Gorgone naît **Pégase**. Voir **Pégase**.

Sur le chemin du retour, passant par l'Éthiopie, il tombe amoureux d'**Andromède**, la sauve du monstre Céto, représenté par la constellation de la **Baleine** et l'épouse – voir **Andromède** –. Une fois rentré, il apprend que le roi Polydecte l'avait envoyé combattre Médusa pour abuser de sa mère Danaé. Furieux, il utilise la tête de Gorgone tranchée et pétrifie le fautif. Puis, **Persée** rentre dans sa contrée natale d'Argos où il tue par accident son grand-père d'un lancer de disque lors de jeux, comme la prophétie l'avait annoncé.

Persée et **Andromède** auront ensemble une descendance fructueuse qu'on appelle les **Perséides** et qui donne son nom à la pluie d'étoiles filantes visible chaque année de la mi-juillet à la mi-août. Les météores semblent provenir des alentours de la constellation de **Persée**.

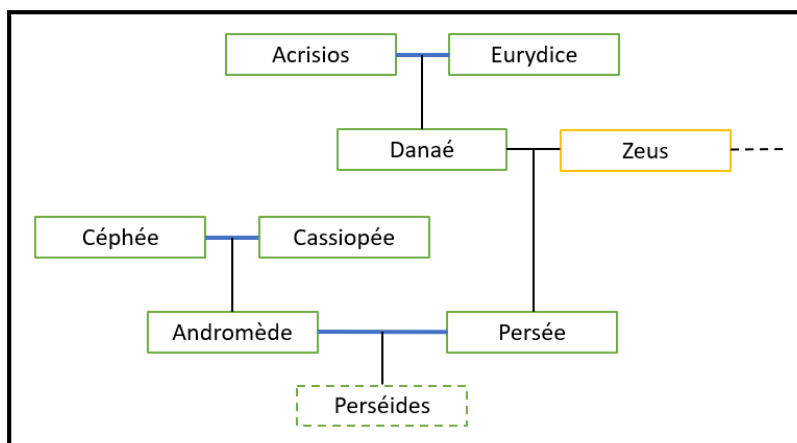

Petit Cheval : *Equuleus*

Loin d'être la plus imposante, la constellation du **Petit Cheval** n'est pas non plus la riche d'histoire.

Il s'agirait simplement de Céléris, frère de **Pégase**, cheval offert par le Dieu Hermès à Castor, l'un des **Gémeaux**.

Petit Chien : *Canis Minor*

Le **Petit Chien** est selon certains l'un des chiens d'**Orion** qui l'accompagne à la chasse. Voir **Orion**.

Selon d'autres, le **Petit Chien** est Mera, le chien d'Icaros et d'Erigone, les trois connaissent un destin tragique.

Voir **Bouvier**.

Étoile notable :

- **Procyon**, une étoile très brillante qui fait partie du **Triangle d'Hiver** avec **Bételgeuse** d'**Orion** et **Sirius** du **Grand Chien**.

Petit Lion : *Leo Minor*

Cette constellation ne fut inventée qu'au XVIIe siècle par Johannes Hevelius et ne fait donc pas partie de la mythologie grecque. Son nom provient de sa position dans le ciel, aux côtés de la constellation du **Lion**.

Petit Renard : *Vulpecula*

Cette constellation ne fut inventée qu'au XVIIe siècle par Johannes Hevelius et ne fait donc pas partie de la mythologie grecque. Elle représentait originellement un renard tenant une oie dans sa gueule. Il y a bien une renarde dans la mythologie grecque : la Renarde de Teumesse, en lien avec la constellation du **Grand Chien**.

Petite Ourse : *Ursa Minor*

La **Petite Ourse** représente Arcas, le fils de Callisto.
Voir **Grande Ourse**.

Étoile notable :

- **Polaris**, l'étoile polaire qui forme le bout de la constellation de la **Petite Ourse**.
-

Phénix : *Pheonix*

Le **Phénix**, oiseau légendaire revivant de ses cendres, n'est pas une créature de la mythologie grecque. La constellation fut officialisée par Johannes Bayer comme beaucoup d'autres.

On trouve en revanche un personnage nommé **Phénix** dans *L'Illiade* d'Homère. Il instruit le héros Achille et reste proche de lui toute sa vie. Pendant la guerre de Troie, il tente de jouer les intermédiaires entre les rois Grecs et Achille lorsque ce dernier, fâché avec Agamemnon, refuse de reprendre le combat.

Poisson Austral : *Piscis Austrinus*

Le **Poisson Austral** serait le père des **Poissons**, il est aspergé d'eau par le **Verseau** Ganymède.

Étoile notable :

- **Fomalhaut**, une étoile brillante du ciel, située à 25 années lumières du Soleil.

Poisson Volant : *Volans*

Le **Poisson Volant** n'est pas une créature de Poséidon mais simplement le poisson, de son véritable nom exocet, que l'on voit sauter puis planer au-dessus des vagues. Il fut placé sur la voûte céleste par Johannes Bayer.

Poissons : *Pisces*

Les **Poissons** représentent la forme prise par Aphrodite, déesse de l'Amour, et son fils Éros – Cupidon pour les romains – pour échapper au monstrueux Typhon, si puissant qu'il parvint à vaincre Zeus et l'enfermer provisoirement. Bloqués par l'Euphrate, et poursuivis, le fils et sa mère plongent dans le fleuve et se métamorphosent en **Poissons** pour lui échapper. Une autre version raconte que deux **Poissons** surgirent de l'eau pour aider les deux divinités à traverser le fleuve, leur père serait le **Poisson Austral**.

Poupe : *Puppis*

La **Poupe** résulte de la division du **Navire Argo** par l'abbé Louis de Lacaille au XVIIIe siècle. Elle n'a pas de lien avec la mythologie grecque même si de nombreuses embarcations sont mentionnées dans les différents mythes de l'époque. Dans *L'Odyssée*, il est mentionné de la **Poupe** du bateau d'Ulysse mais sans plus d'intérêt.

Règle : *Norma*

La **Règle** fait partie des constellations placées par l'abbé Lacaille. Elle ne possède aucun trait mythologique.

Réticule : *Reticulum*

Le **Réticule** n'a aucun rapport avec les mythes grecs et fut introduit dans le ciel par Louis de Lacaille au XVIIe siècle.

Sagittaire : *Sagittarius*

L'origine mythologique du **Sagittaire** est floue. Certains pensent qu'il s'agit de Chiron mais il est déjà représenté par la constellation du **Centaure**.

D'autres disent qu'il faut y voir un autre **Centaure** nommé Pholos. Tout comme Chiron, il est l'un des rares centaures civilisés. Il connaît le même destin tragique que lui puisqu'il meurt après s'être planté par maladroitement une flèche empoisonnée d'Héraclès – **Hercule** – alors qu'il enterre les morts de la bataille entre Héraclès et les autres centaures.

Enfin, on raconte que le **Sagittaire** symbolise Crotos, le fils du Dieu Pan. Crotos se révèle être un archer hors pair, un excellent cavalier ainsi qu'un grand admirateur des Muses, les neuf filles de Zeus qui personnifient chacune un art. Pour le remercier de son amabilité envers les Muses, Zeus immortalise Crotos dans le ciel sous la forme d'un **Centaure** mi-homme mi-cheval avec son arc.

Scorpion : *Scorpius*

Le **Scorpion** représente la bête géante qui poursuit **Orion** sur ordre d'Apollon.
Voir **Orion**.

Étoile notable :

- **Antarès**, une supergéante rouge très brillante sur la voûte céleste.
-

Sculpteur : *Sculptor*

Le **Sculpteur** fut créé par l'abbé Lacaille, comme nombre d'autres constellations. Elle n'a pas de signification directe dans la mythologie grecque néanmoins la sculpture occupait une place privilégiée dans la Grèce Antique comme l'attestent les innombrables œuvres retrouvées par les archéologues.

En outre, la mythologie grecque regorge de références à cet art, comme pour l'illustre **Sculpteur** Pygmalion, roi de Crète. Dégoutté de la conduite des femmes de son royaume, il se voue au célibat et décide de se tailler une statue de femme en ivoire. Il passe toutes ses journées à son ouvrage. Aphrodite qui voit d'un mauvais œil le comportement du roi envers les femmes décide de le punir et le fait tomber sous le charme de sa création. Il lui parle, la couvre de présents et l'embrasse longuement. Son amour éperdu finit par attendrir Aphrodite qui décide alors de donner la vie à la sculpture, créant la femme Galatée que Pygmalion prend pour épouse.

Serpent : *Serpens*

La constellation est directement liée à la constellation d'**Ophiuchus** qui sépare le **Serpent** en deux : la tête et la queue.

Voir **Ophiuchus**.

Sextant : *Sextans*

Cette constellation ne fut inventée qu'au XVII^e siècle par Johannes Hevelius et ne fait donc pas partie de la mythologie grecque. Son nom provient simplement de l'appareil permettant de mesurer la hauteur d'un astre au-dessus de l'horizon.

Table : *Mensa*

Louis de Lacaille faisait ses relevés astronomiques sur la Montagne de la **Table**, à côté de Gap, en Afrique du Sud. Il plaça la constellation de la **Table** en référence à ce mont, qui, de loin, semble plat. De plus, les nuages surplombant ses falaises miment parfois une nappe qu'on aurait déposée au-dessus des crêtes.

Taureau : *Taurus*

Le **Taureau** nous conte deux histoires, celle d'Europe ou de Io selon les auteurs.

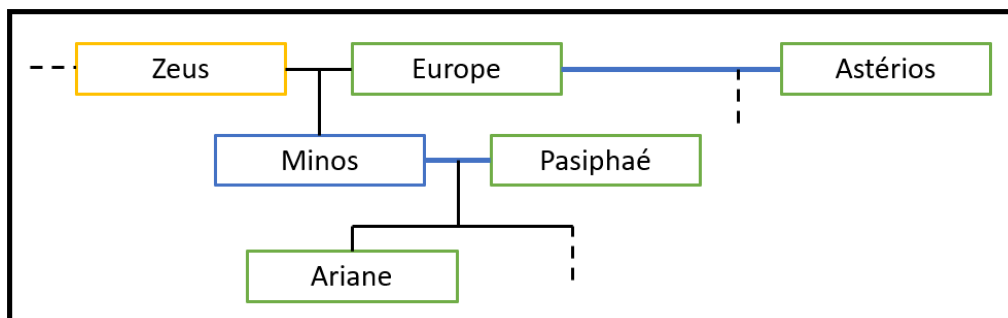

Zeus s'éprend follement d'Europe lorsqu'il l'aperçoit. Pour ne pas éveiller les soupçons de sa femme Héra et de la princesse qu'il désire, il se métamorphose en un magnifique **Taureau** blanc. Intriguée par la beauté de la bête, Europe monte sur son dos. Aussitôt, le Dieu en profite pour l'enlever. D'autres racontent que le **Taureau** fut envoyé par Poséidon pour enlever la princesse et la mener chez Zeus. Après une traversée de la mer sur le dos du ruminant, elle s'unit au Dieu en Crête et auront plusieurs enfants dont Minos. Zeus offrit de nombreux présents à la princesse notamment le chien Laelaps – voir **Grand Chien** – et Talos, l'homme de bronze chargé de protéger la Crête de ses

envahisseurs et de protéger Europe. Plus tard, Zeus l'abandonne et elle se marie au roi de Crète Astérios. A la mort d'Astérios, Minos reprendra le trône.

Pour ce qui est de Io, l'histoire n'est pas bien différente. Zeus tombe sous le charme d'Io, une des prêtresses de sa femme Héra. Il la rencontre en cachette et elle devient sa maîtresse, parmi tant d'autres. Seulement, sa femme s'en aperçoit. Zeus, pensant tromper Héra, transforme Io en une belle génisse blanche. Cependant, la déesse ne se laisse pas duper et exige qu'il lui offre l'animal qu'elle place sous la surveillance d'Argos, l'homme qui voit tout grâce à ses cent yeux. Le Dieu Hermès réussit néanmoins à assassiner le garde pour délivrer Io. Héra rend un dernier hommage à Argos en plaçant ses yeux sur les plumes des **Paons**.

Étoiles remarquables :

- **Aldébaran**, une étoile très brillante.
- Les **Pléiades**, sept étoiles, visibles à l'œil nu, qui forment un bel ensemble dans le ciel. Voir **Pléiades**.

Télescope : *Telescopium*

Le **Télescope** fut placé par l'abbé Lacaille en référence évidemment à l'instrument utilisé par les astronomes.

Toucan : *Tucana*

Le **Toucan** nous vient de la période des Grandes Découvertes où les occidentaux rencontraient pour la première fois de tels oiseaux en Amérique. Cette constellation n'a donc aucun rapport à la mythologie grecque.

Triangle : *Triangulum*

Loin d'être la plus imposante ou la plus intéressante, la constellation du **Triangle** possède plusieurs significations. Selon les interprétations, elle représente soit la Sicile et le culte de la déesse de l'Agriculture Déméter, soit plus simplement la lettre Delta en grec Δ.

Triangle Austral : *Triangulum Australe*

Le **Triangle Austral** fut officialisé par Johannes Bayer au XVIIIe siècle. La forme caractéristique se distingue bien dans le ciel de l'hémisphère Sud. Néanmoins il ne possède pas de lien avec la mythologie grecque.

Verseau : *Aquarius*

Le **Verseau** représente Ganymède, le fils du roi de Dardanie, une contrée à côté de Troie. Ganymède possède un charme tel que Zeus se transforme en Aigle et l'enlève avec ses serres pour en faire son amant. Le jeune homme devient ensuite l'échanson des Dieux, chargé de leur servir le vin et les boissons. Héra, la femme de Zeus sera jalouse de Ganymède. Dans le ciel, l'Aigle se lève suivi du **Verseau** comme s'il l'emmenait avec lui.

Un autre mythe nous explique que le **Verseau** est Hyas, le frère des nymphes **Hyades**. Voir **Hyades**.

Vierge : *Virgo*

Plusieurs interprétations de la constellation de la **Vierge** coexistent. La **Vierge** est souvent représentée portant un épi de blé et une balance.

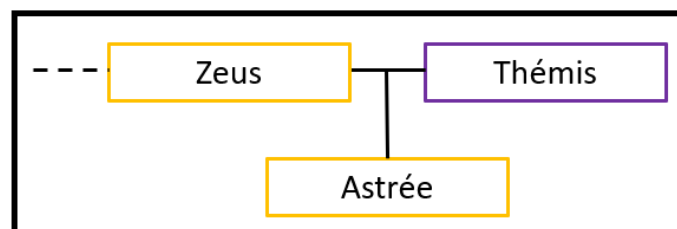

Selon la première, la **Vierge** représente la déesse Astrée. Elle est la fille de Zeus et de Thémis qui est déesse de la Justice au même titre que sa fille. Pendant l'âge d'or, période de félicité et d'abondance sous le règne de Cronos, elle vit mêlée aux hommes. L'âge d'or disparaît lorsque Zeus renverse son père Cronos. Les hommes doivent alors travailler la terre pour survivre. L'injustice, la corruption et la guerre apparaissent et Astrée, répugnée par la nature humaine, quitte la Terre et rejoint le ciel. Elle se situe au-dessus de la **Balance** qui symbolise la Justice.

D'autres voient en la constellation de la **Vierge** la déesse de l'agriculture Déméter, la fille des titans Cronos et Rhéa. Déméter et Zeus ont pour fille Perséphone qu'Hadès décide d'enlever au Royaume des Morts pour l'épouser. Dans son désespoir, Déméter prive la terre de sa fertilité et les cultures dépérissent. Aidée, Déméter retrouve sa fille et demande à Zeus d'obliger Hadès à la lui rendre. Or Hadès ruse et fait manger à sa nouvelle épouse une grenade : quiconque mange dans le royaume des morts ne peut en réchapper. Néanmoins Zeus parvient à obtenir d'Hadès que Perséphone

passé six mois auprès de sa mère chaque année. Il en résulte le cycle des saisons. Six mois durant, pendant le printemps et l'été les plantes poussent vigoureusement. Puis pendant les six autres mois de l'automne et l'hiver, la fertilité du sol diminue, conséquence du chagrin de Déméter.

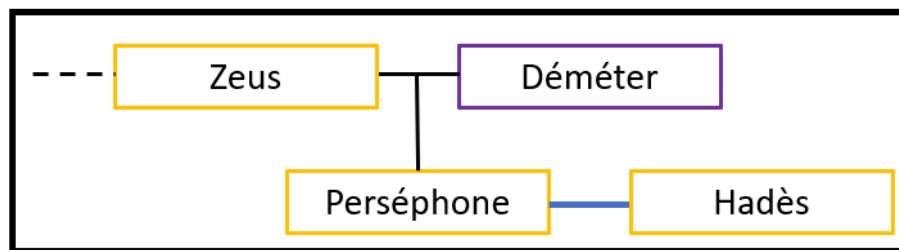

Une dernière interprétation voit en la **Vierge** la représentation d'Erigone, fille d'Icaros qui correspond à la constellation du **Bouvier**. Icaros ne doit pas être confondu avec Icare. Voir **Bouvier**.

Étoile notable :

- **Spica**, très brillante dans le ciel.

Voiles : Vela

La constellation des **Voiles** fut créée par l'abbé de Lacaille au XVIII^e siècle lorsqu'il divisa le **Navire Argo** en plusieurs ensembles d'étoiles. Le **Navire Argo** est pourtant un bateau à rames... On trouve tout de même de nombreuses mentions de voiles dans la mythologie grecque. Par exemple les voiles du bateau de Thésée, noires à son retour à Athènes – voir **Couronne Boréale** –. En outre, Ulysse, lorsqu'il quitte la nymphe Calypso après sept ans de captivité sur son île, construit un radeau muni de voiles. Néanmoins Poséidon, désireux de se venger d'Ulysse qui l'a offensé, fait se lever une terrible tempête qui manque de le tuer.

Autres ensembles d'étoiles

Hyades : *Hyades*

C'est l'amas ouvert d'étoiles le plus proche de nous, à seulement cent cinquante années lumières avec plus de trois cent étoiles. Il appartient à la constellation du **Taureau**.

Les **Hyades** sont les nymphes de la pluie, filles du titan Atlas qui porte la **Voûte Céleste** sur ses épaules. Elles ont pour sœurs les **Pléiades** – voir **Pléiades** – et les Hespérides – voir **Dragon** –. Elles aident la chèvre Amalthée à élever Zeus, caché par sa mère Rhéa pour ne pas que le Titan Cronos l'engloutisse comme ses frères et sœurs. Voir **Capricorne**.

En outre, Zeus leur confie son jeune fils Dionysos arraché du ventre de sa mère mourante, la mortelle Sémélé – voir **Couronne Australe** –. Pour leur éviter la vengeance d'Héra, l'épouse de Zeus, qui voit d'un mauvais œil la naissance de Dionysos, Zeus place les **Hyades** dans le ciel.

Une alternative au mythe nous explique qu'Hyas, le frère des **Hyades**, meurt au court d'une partie de chasse. Devant la tristesse éperdue des nymphes, Zeus décide de les placer dans le ciel avec leur frère qui prend la forme du **Verseau**.

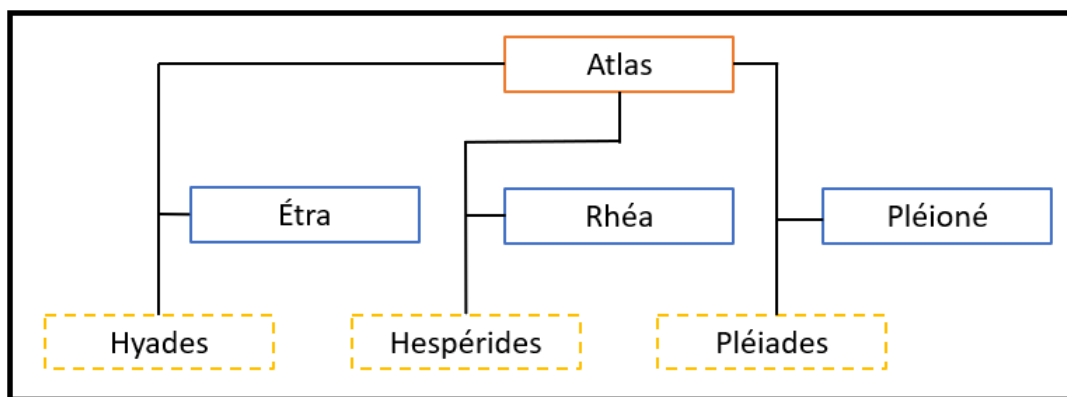

Pléiades : *Pliades*

Les **Pléiades** sont sept nymphes, filles d'Atlas et sœurs des **Hyades** et des Hespérides. Nombreux sont les récits qui évoquent les **Pléiades**.

Le plus commun raconte qu'**Orion**, fou de la beauté des nymphes, les poursuit pendant plusieurs années jusqu'à ce que Zeus les cache puis les place dans le ciel.

D'autres disent que les **Pléiades** furent placées dans le ciel après les **Hyades** car elles étaient trop tristes de la mort de leurs sœurs.

Néanmoins il est un mystère concernant les **Pléiades** : celui de leur nombre. Bien qu'elles soient sept, on ne distingue facilement que six étoiles à l'œil nu. La légende veut que l'une d'entre-elle ait disparu. Plusieurs raisons sont évoquées. Elle aurait succombé au charme d'**Orion** selon certains. D'autres avancent l'hypothèse qu'elle se soit cachée par honte d'avoir pour amant un mortel lorsque ses sœurs côtoyaient les Dieux. En outre, il est parfois expliqué qu'elle quitta ses sœurs pour pleurer ses enfants morts pendant la Guerre de Troie.

Voie Lactée : *Via Lactea*

Deux mythes grecs expliquent l'apparition de la **Voie Lactée**. Le premier se rapporte à **Hercule** tétant le sein de la déesse Héra, tandis que l'autre provient de la course folle de Phaéton aux rennes du char solaire – voir **Eridan** –.

Voûte Céleste : *Caelum*

La **Voûte Céleste** est la sphère sur laquelle repose le ciel. Selon la mythologie grecque. Elle est soutenue par les épaules du titan Atlas, condamné à la porter à jamais par Zeus après la guerre entre les Titans et les Olympiens. Son seul instant de répit est lorsque Héraclès vient le soulager de son fardeau quelques heures – voir **Dragon** –.
